

Kids Creative 創る化プロジェクト

## 創造力スタンダードセット2

なまえ:

---

ひにち:

---

<http://www.kidsc.jp/tsukuruka/>  
<http://www.kidscreative.jp/>



## [ セット集の楽しみ方 ]

セット集は、個別のコンテンツをあるテーマや年齢ごとに、ひとまとめにしたコンテンツ集です。  
セット集には、年齢ごとに対象となるコンテンツをひとまとめにしたコンテンツ集「年齢別セット集」と、  
テーマごとに対象となるコンテンツをひとまとめにしたコンテンツ集「テーマ別セット集」の2つの種類があります。

年齢別セット集は、対象のお子様とご一緒に、毎日少しずつ、あるいは一週間に数日というように、少しずつの量を継続して進められるコンテンツ集です。

テーマ別セット集は、お子様の、強くしたいあるいは更に伸ばしたいテーマ領域を選択頂き、より集中的に取り組むことができるコンテンツ集です。

セット集は、分量が多いですので、“少しずつ継続的に”を心がけてください。  
親子で一緒に楽しむために、正解を意識しすぎることなく、子供の考えに耳を傾けることを大切にしてください。

キッズクリエイティブ 創る化プロジェクト HPIはこちら → <http://www.kidsc.jp/tsukuruka/>

# [ Memo - 1 ]

日付	時間	ページ	Memo
年 月 日	時 分 ~ 時 分	P ~ P	
年 月 日	時 分 ~ 時 分	P ~ P	
年 月 日	時 分 ~ 時 分	P ~ P	
年 月 日	時 分 ~ 時 分	P ~ P	
年 月 日	時 分 ~ 時 分	P ~ P	
年 月 日	時 分 ~ 時 分	P ~ P	
年 月 日	時 分 ~ 時 分	P ~ P	
年 月 日	時 分 ~ 時 分	P ~ P	
年 月 日	時 分 ~ 時 分	P ~ P	
年 月 日	時 分 ~ 時 分	P ~ P	

# [ Memo - 2 ]

日付	時間	ページ	Memo
年 月 日	時 分 ~ 時 分	P ~ P	
年 月 日	時 分 ~ 時 分	P ~ P	
年 月 日	時 分 ~ 時 分	P ~ P	
年 月 日	時 分 ~ 時 分	P ~ P	
年 月 日	時 分 ~ 時 分	P ~ P	
年 月 日	時 分 ~ 時 分	P ~ P	
年 月 日	時 分 ~ 時 分	P ~ P	
年 月 日	時 分 ~ 時 分	P ~ P	
年 月 日	時 分 ~ 時 分	P ~ P	
年 月 日	時 分 ~ 時 分	P ~ P	

## [ 目次 ]

言葉を絵にしよう1	.....	5
漢字であらわそう1	.....	11
宇宙人をかこう	.....	17
ぬりえクリーミー1	.....	23
セリフを入れよう1	.....	28
私だけ！マイグッズ	.....	34
家をつくろう1	.....	42
ロボット家族をかこう		
	.....	48
こまったぞ！どうする1	.....	55
つづきおえかき鏡うつし2	.....	65

# [ 言葉を絵にしよう1 ]

使い方イメージ

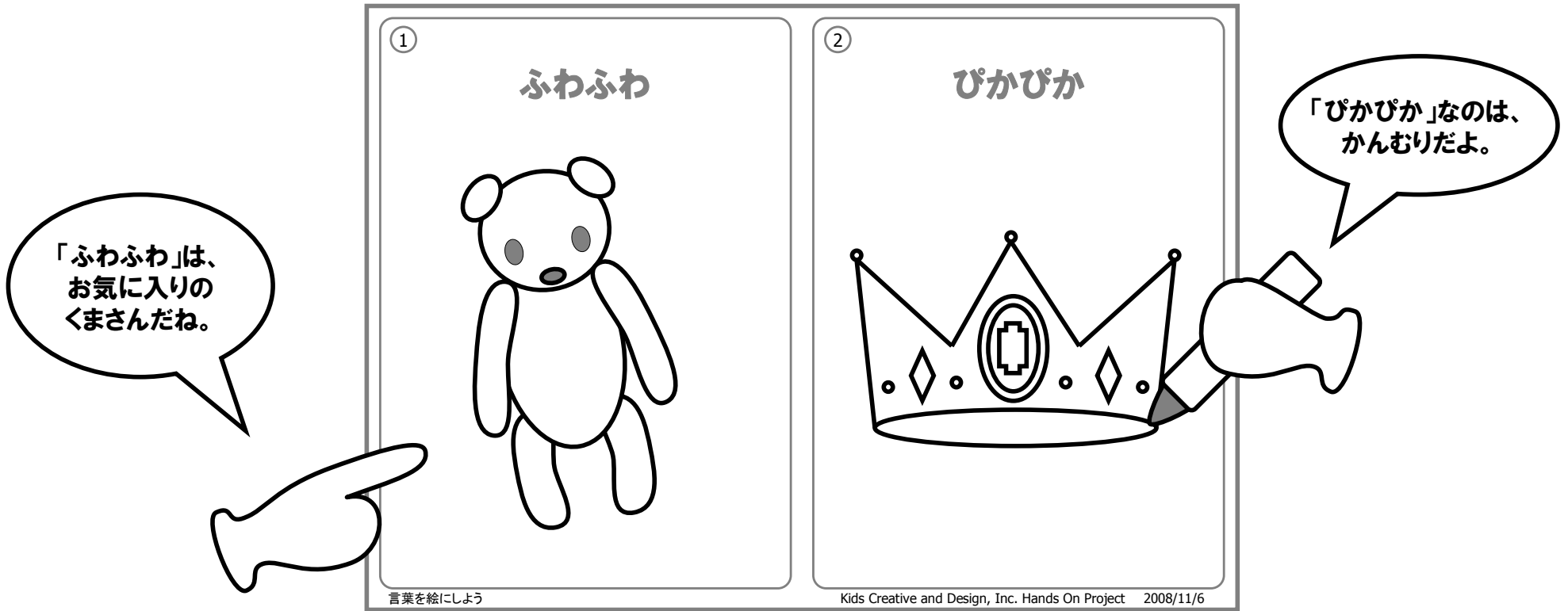

①

ふわふわ

②

ぴかぴか

①

ぐちゃぐちゃ

②

さらさら

①

つるつる

②

もこもこ

①

ぺたぺた

②

くにくにく

①

ふーふー

②

ぽたぽた

# [ 漢字であらわそう1 ]

使い方イメージ



① 「ピアノ」  <b>白黒 木歯</b>	② 「ギター」
③ 「タンバリン」	④ 「マラカス」

漢字をつくらう Kids Creative and Design, Inc. Hands On Project 2008/11/11

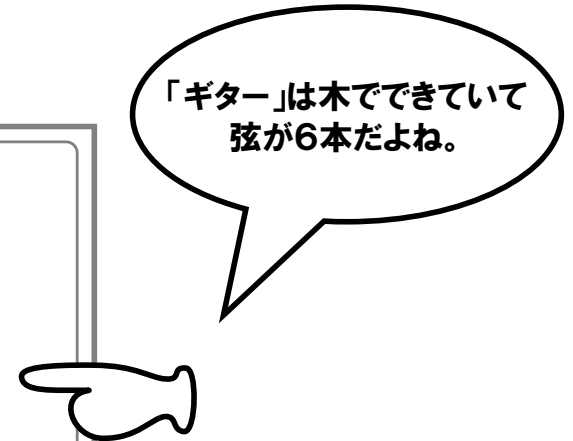

①

「ピアノ」

②

「ギター」

③

「タンバリン」

④

「マラカス」

1

「キャベツ」

2

「トマト」

3

「セロリ」

4

「グレープフルーツ」

①

「スパゲティ」

②

「ピザ」

③

「パン」

④

「アイスクリーム」

①

「ランドセル」

②

「チャイム」

③

「ドッジボール」

④

「リレー」

①

「フラダンス」

②

「スケート」

③

「ハロウィン」

④

「クリスマス」

# [ 宇宙人をかこう ]

使い方イメージ

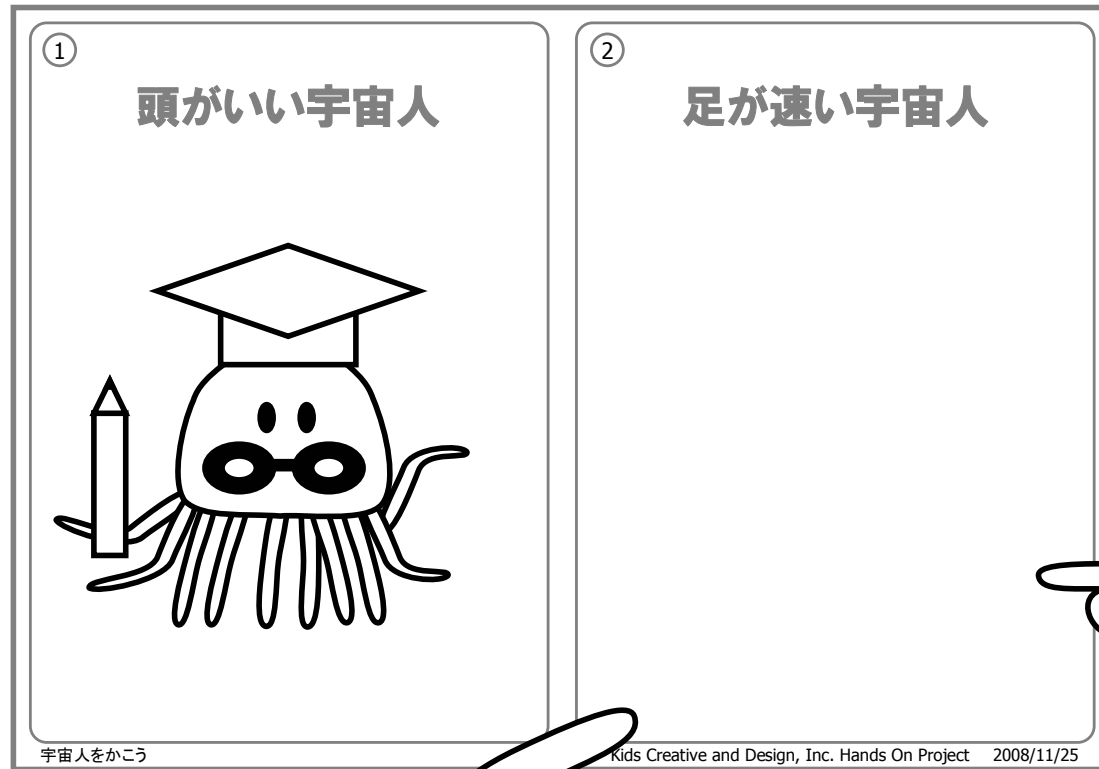

「足が速い」と  
どんなイメージかな？

足が長くて、たくさんあったら  
速そうだね。

①

**頭がいい宇宙人**

②

**足が速い宇宙人**

①

大きい宇宙人

宇宙人をかこう

②

かわいい宇宙人

19

Kids Creative and Design, Inc. Hands On Project 2009/3/10

①

ふにゃふにゃの宇宙人

宇宙人をかこう

②

がちがちの宇宙人

20

Kids Creative and Design, Inc. Hands On Project 2009/3/10

①

やさしい宇宙人

宇宙人をかこう

②

困った宇宙人

21

Kids Creative and Design, Inc. Hands On Project 2009/3/10

①

えばった宇宙人

②

笑う宇宙人

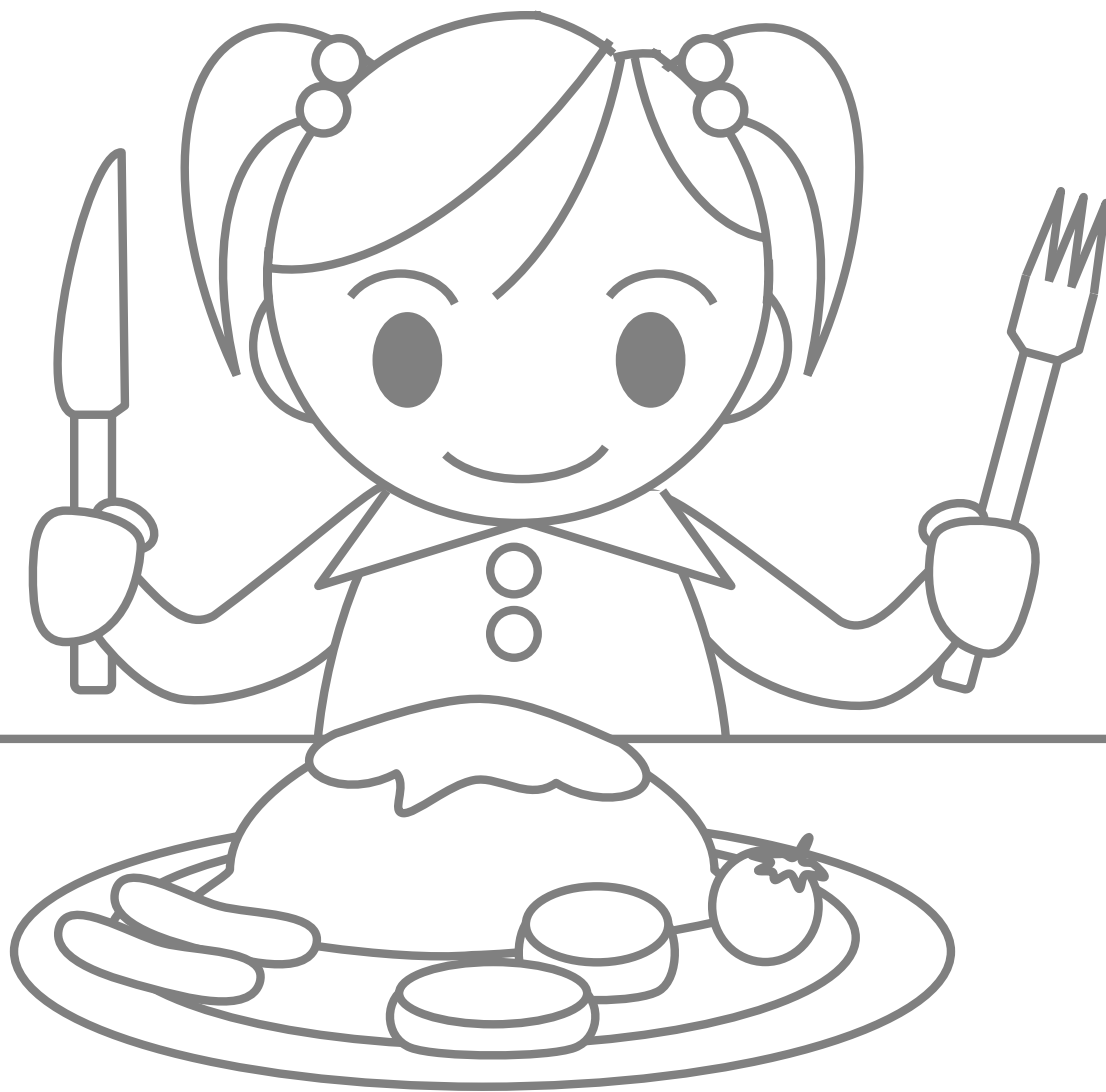



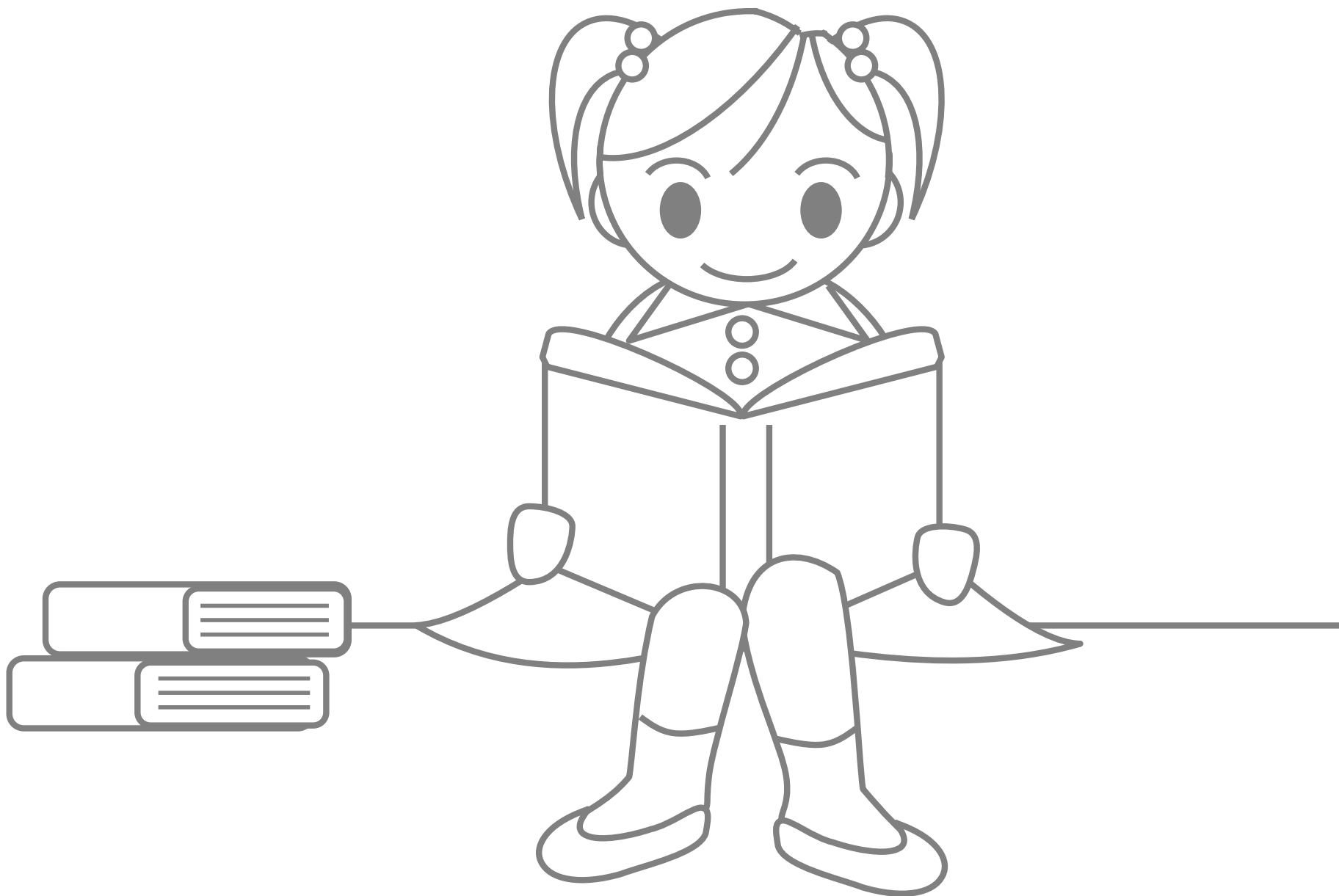





# [ セリフを入れよう1 ]

## 使い方イメージ

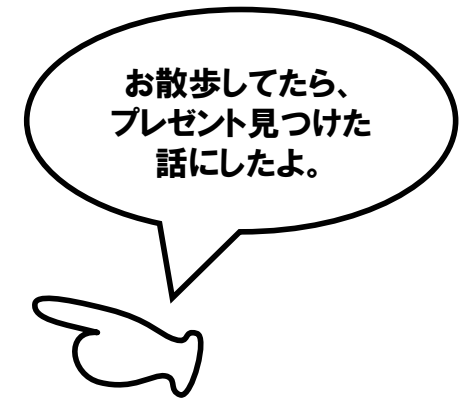
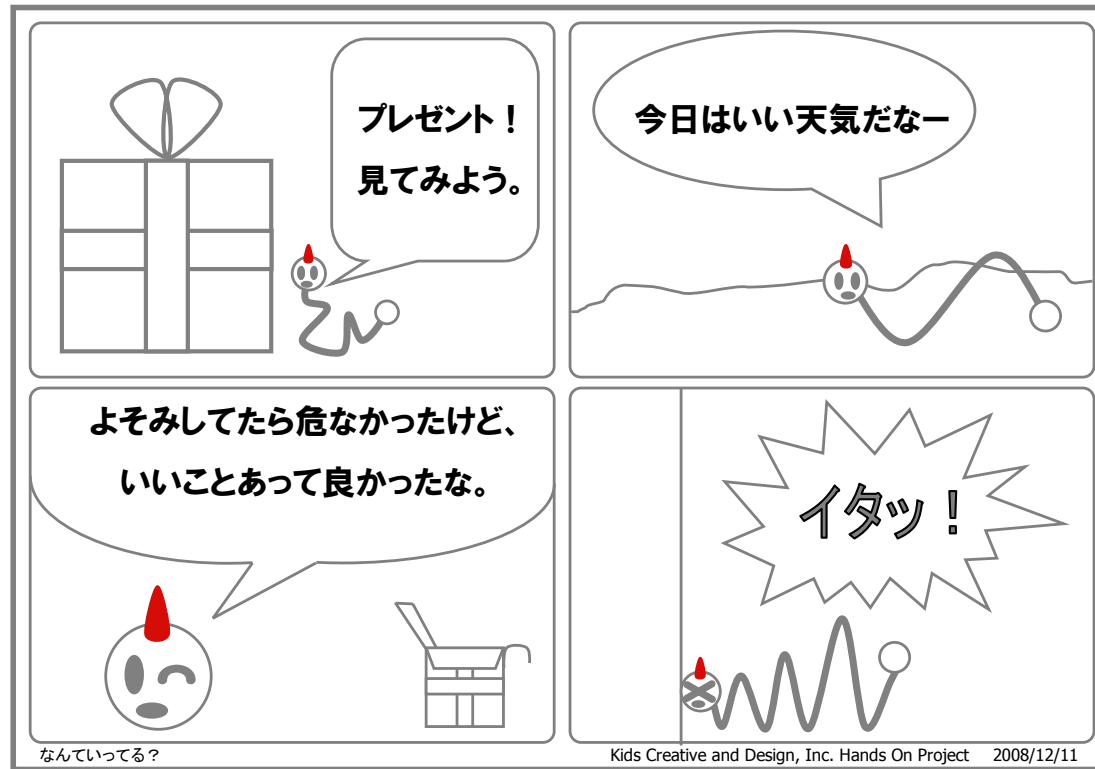

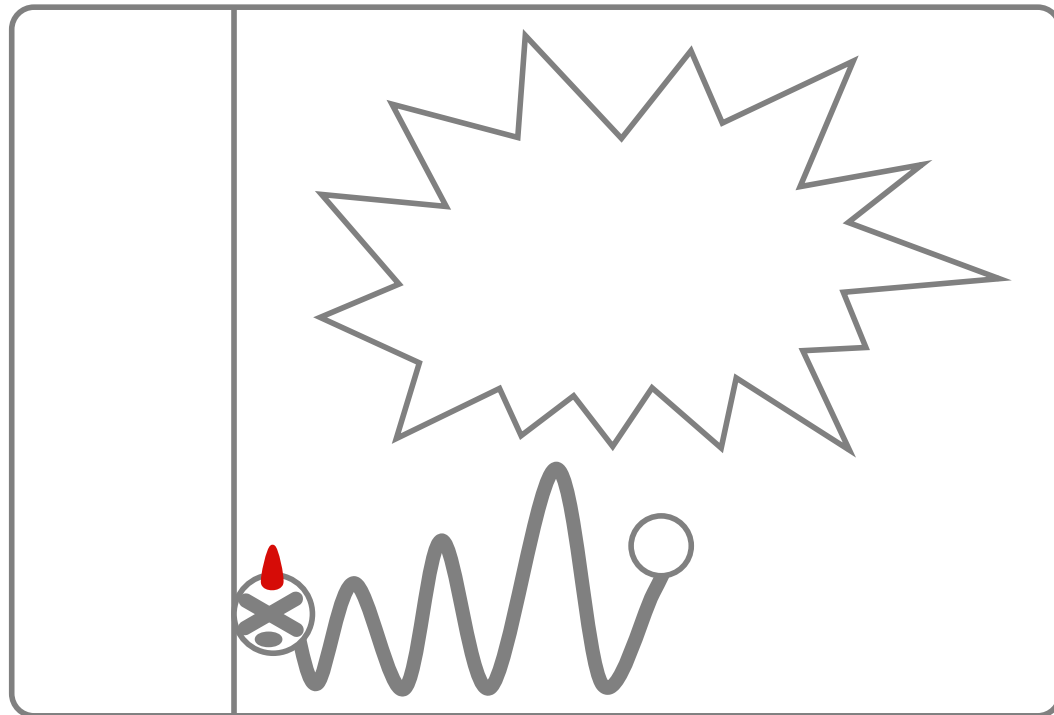
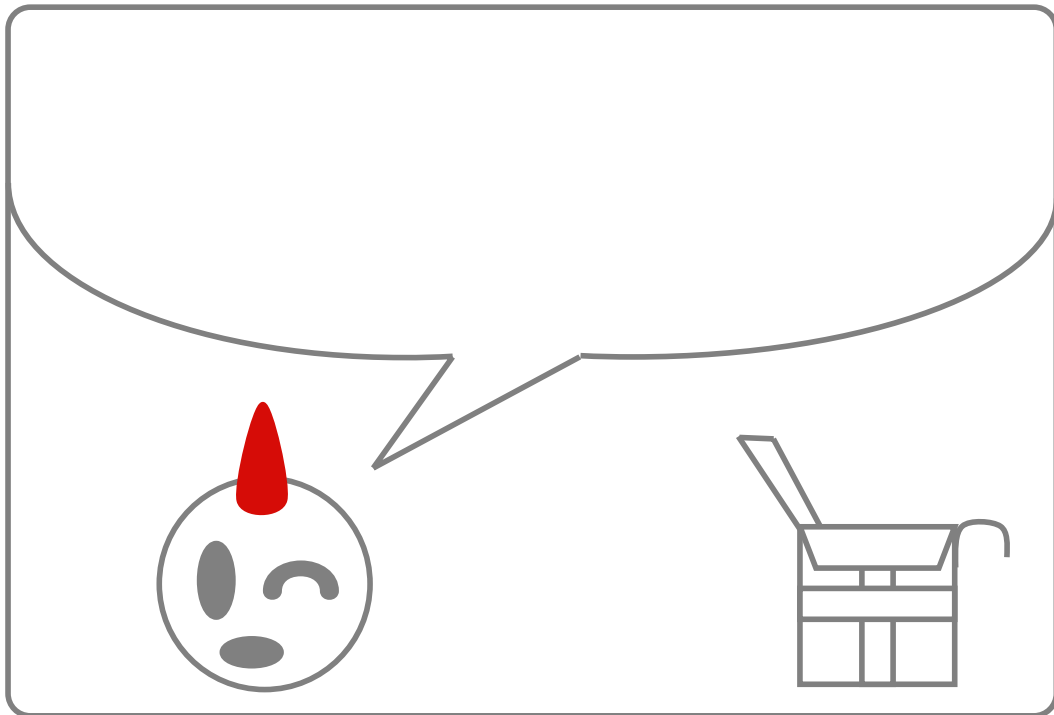
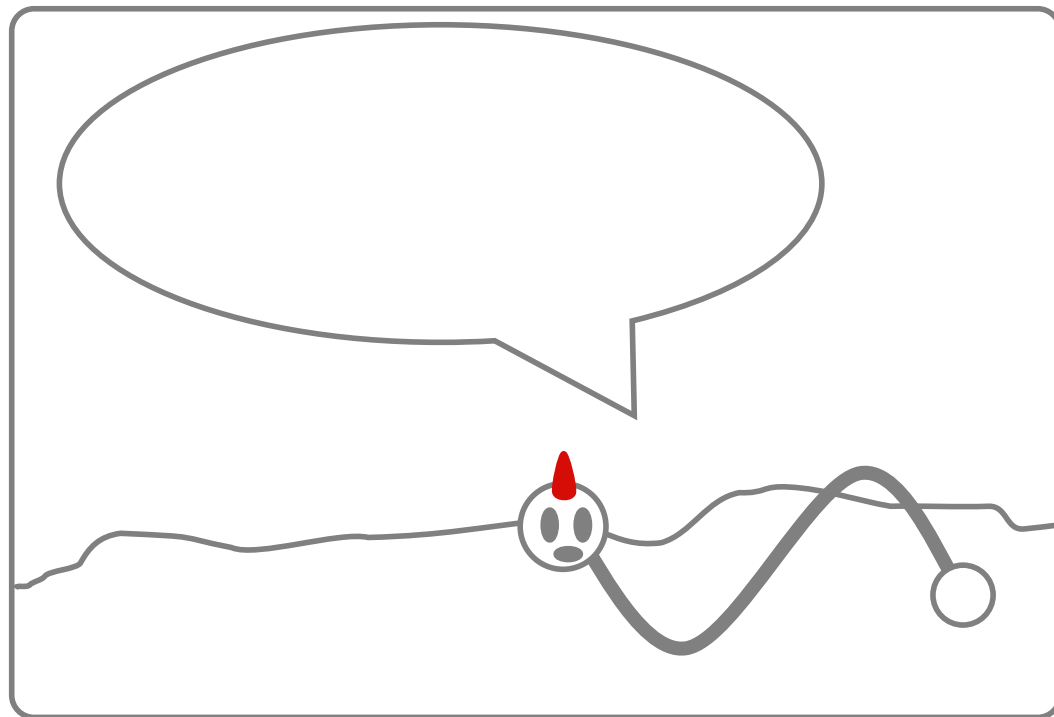
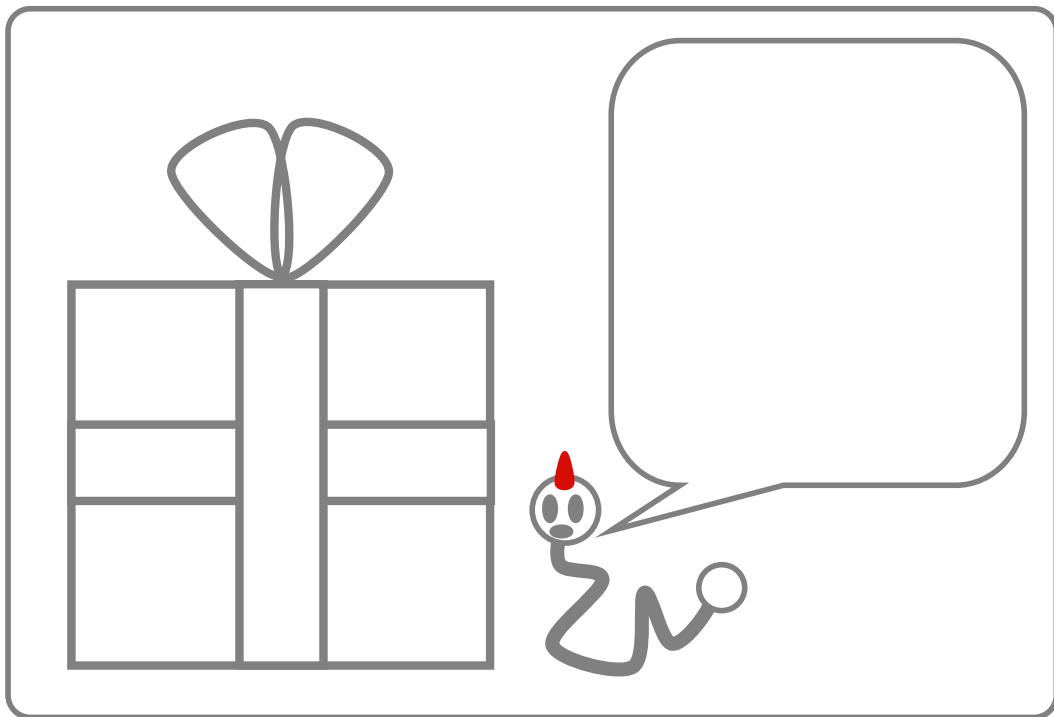

セリフを入れよう1

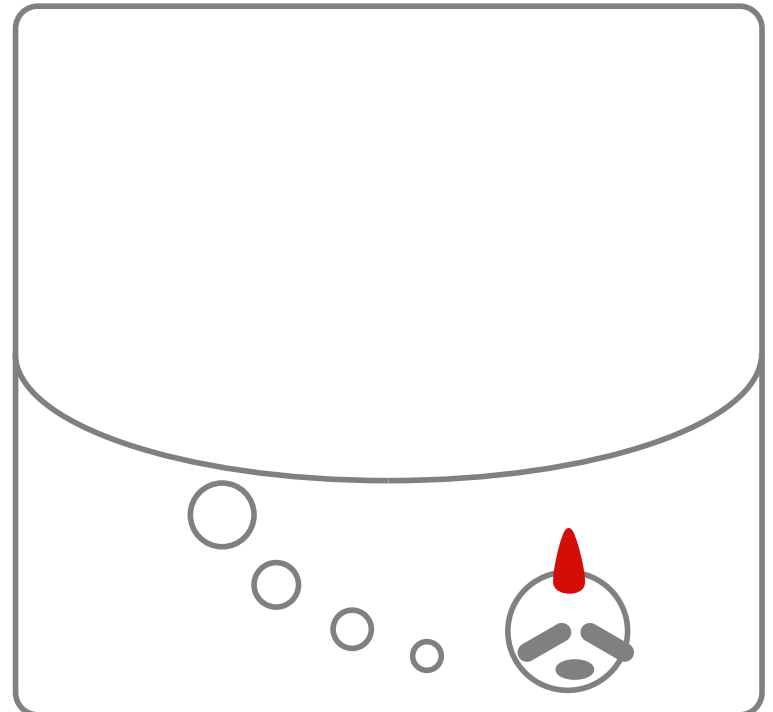
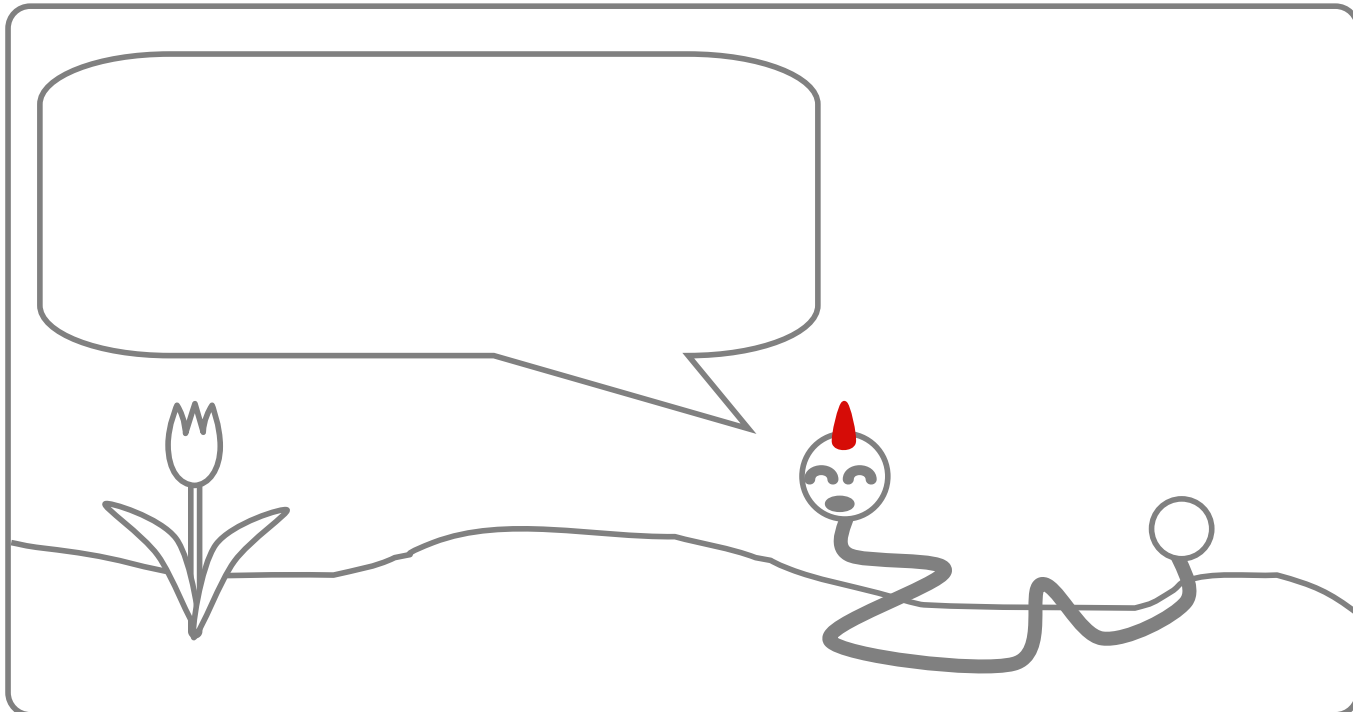
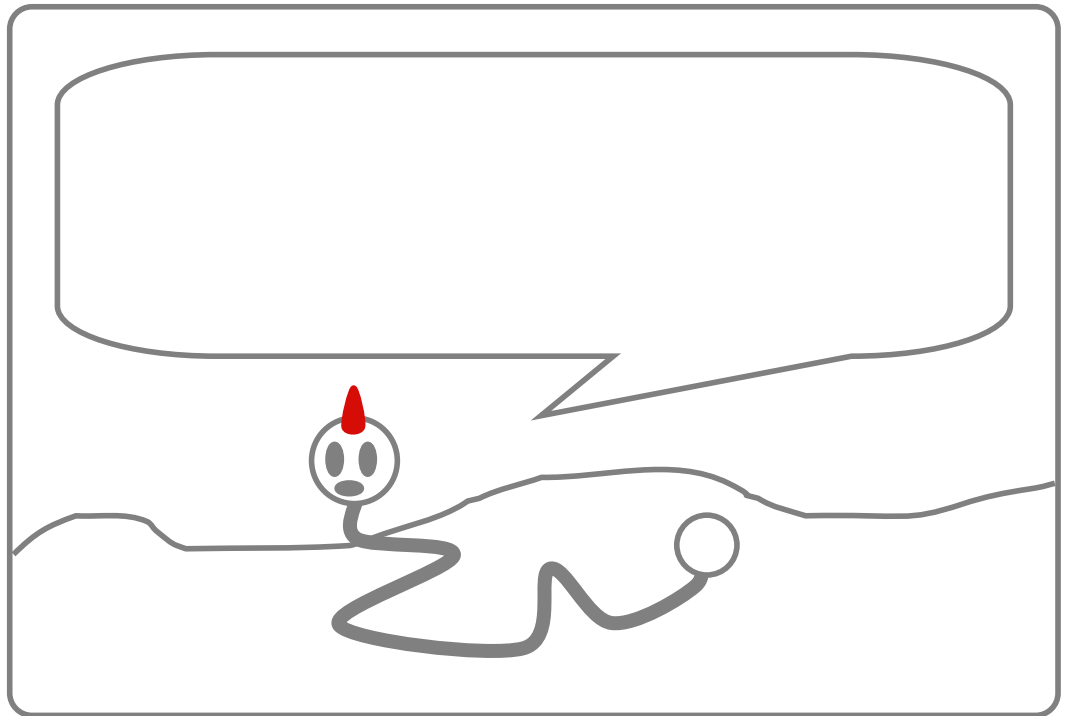
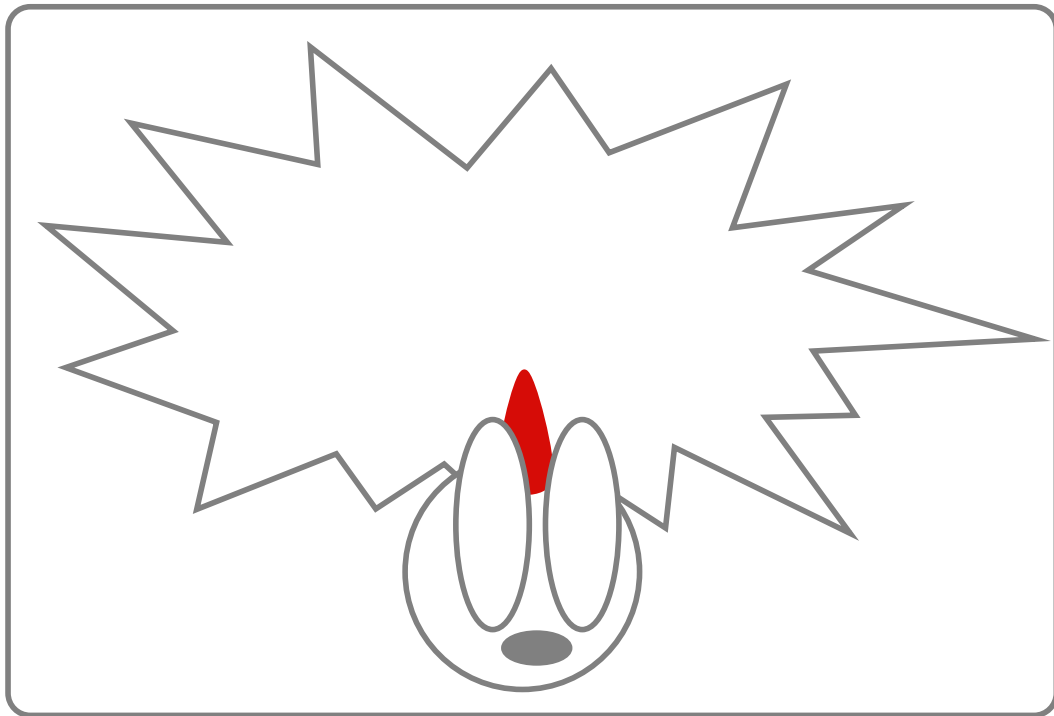

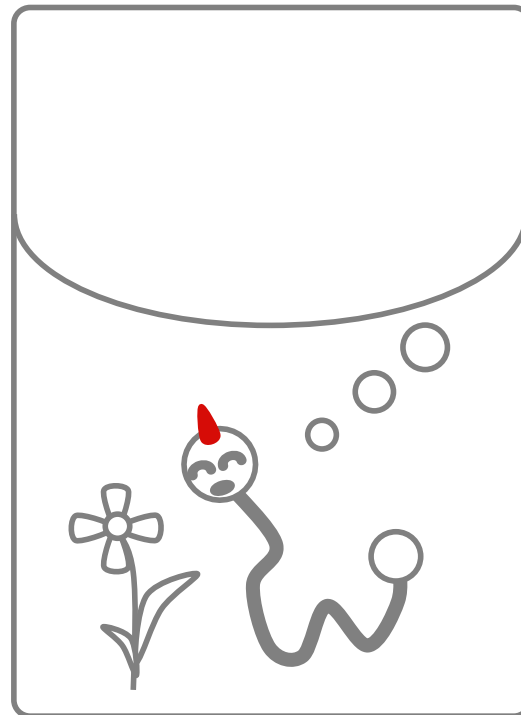
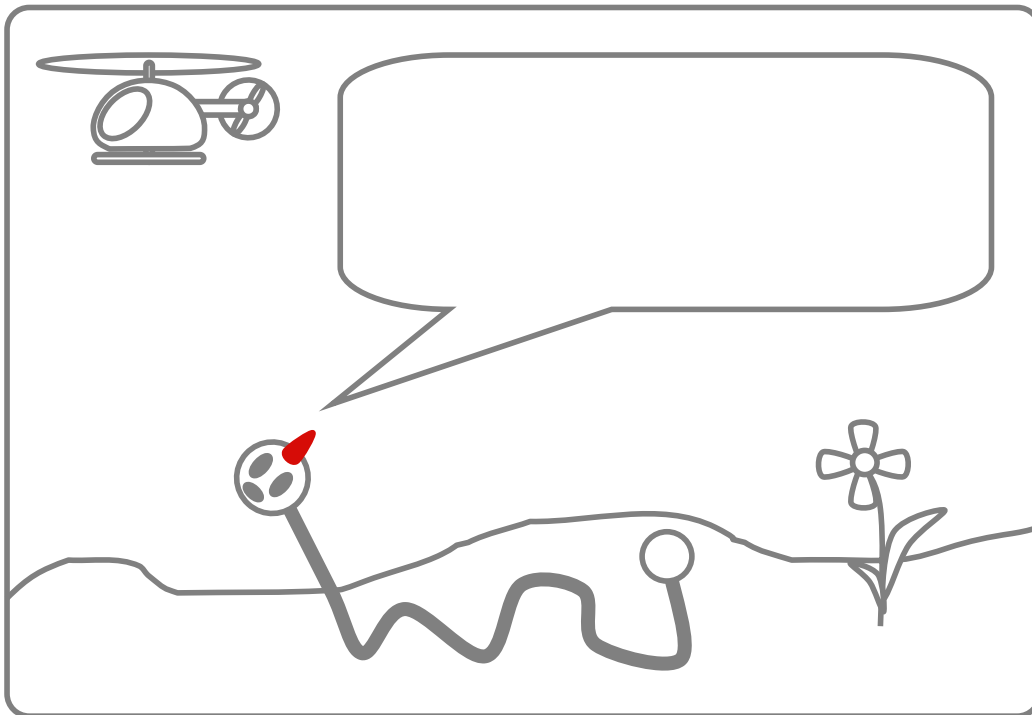
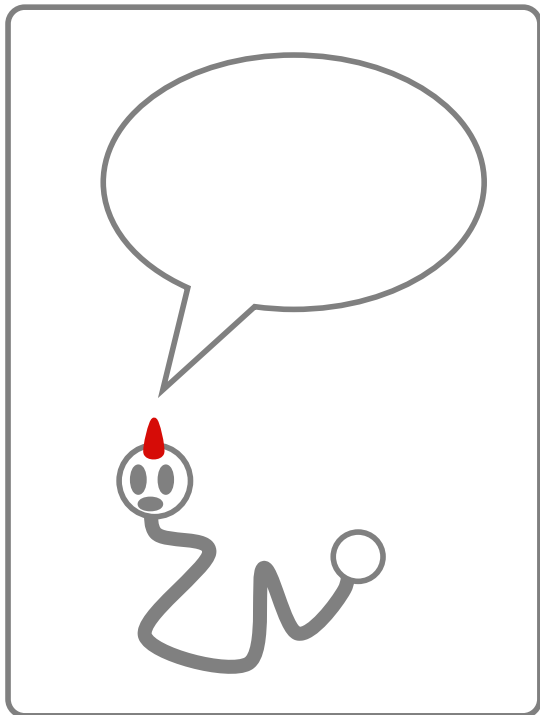
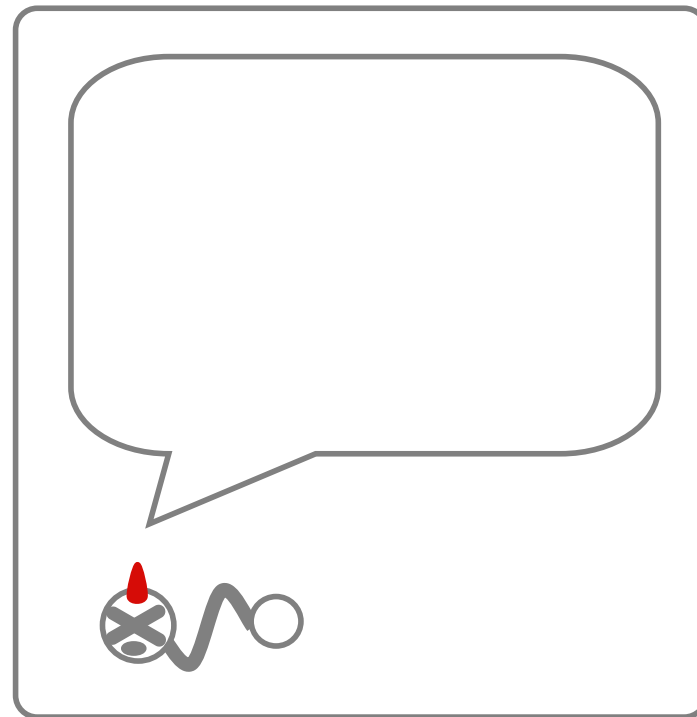
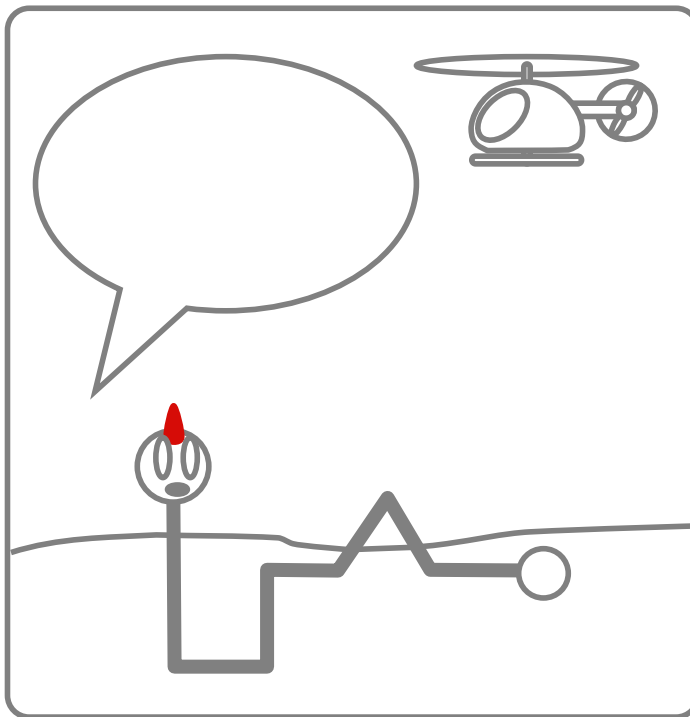
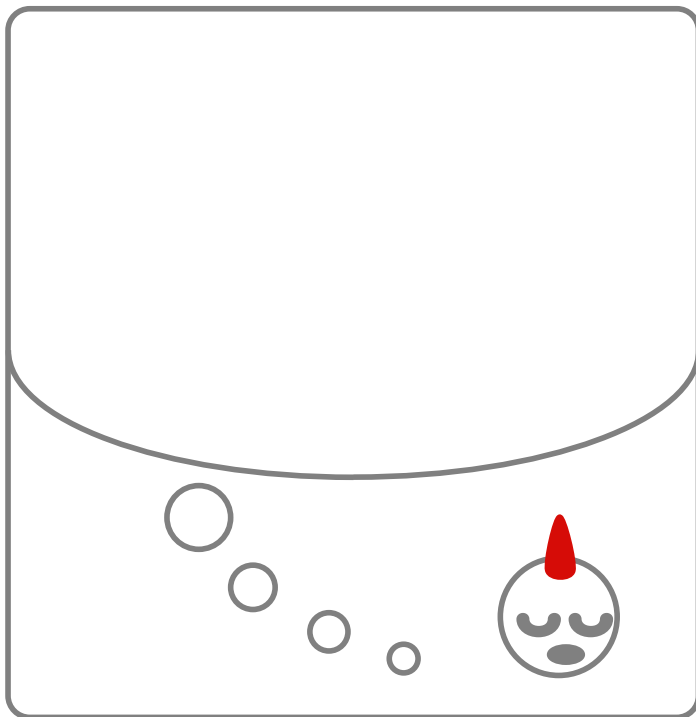

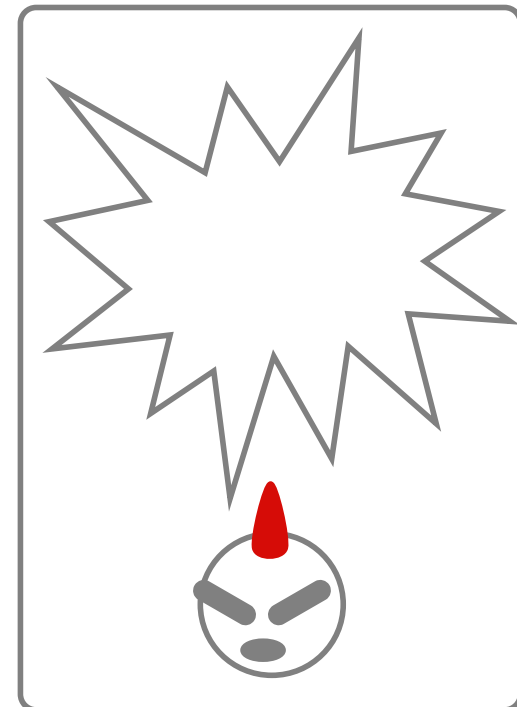
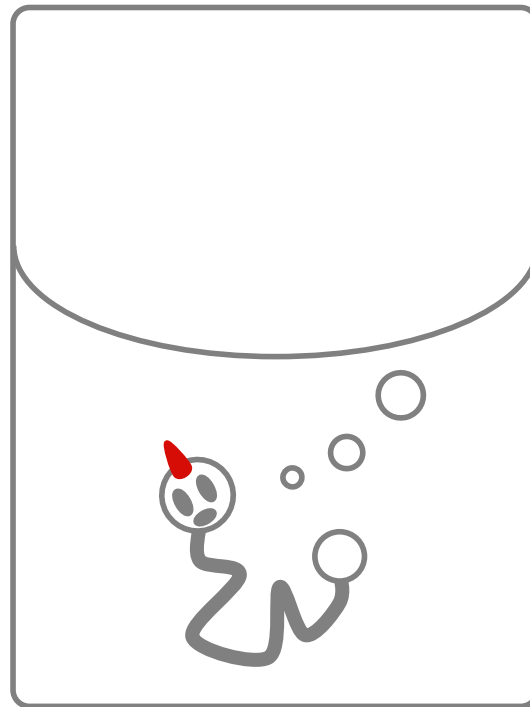
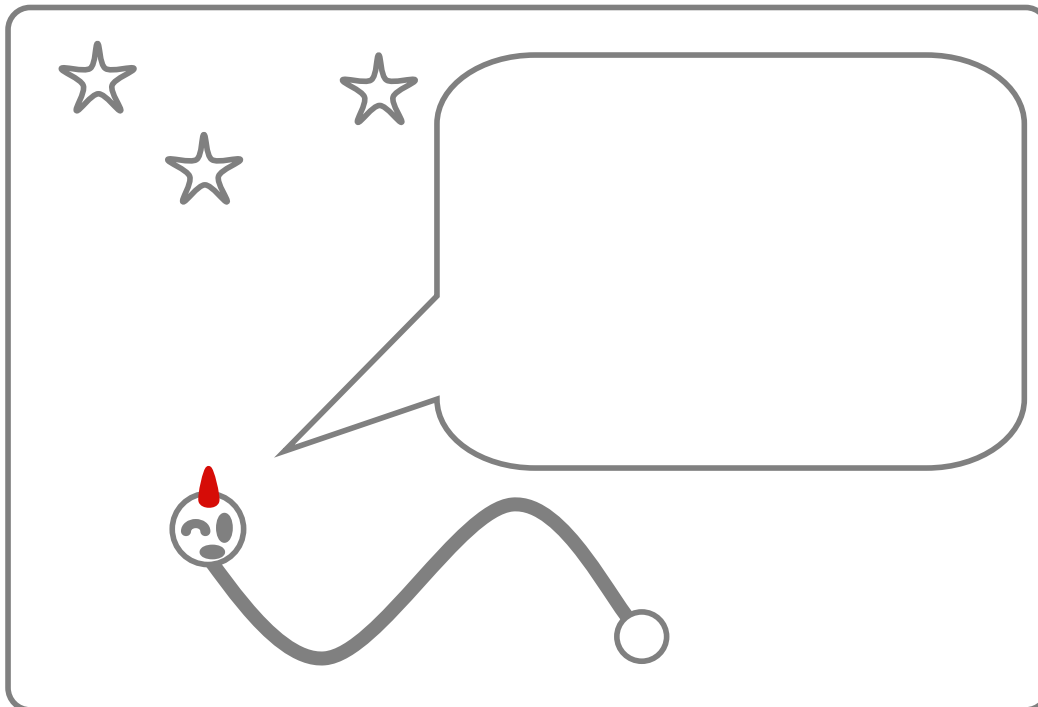
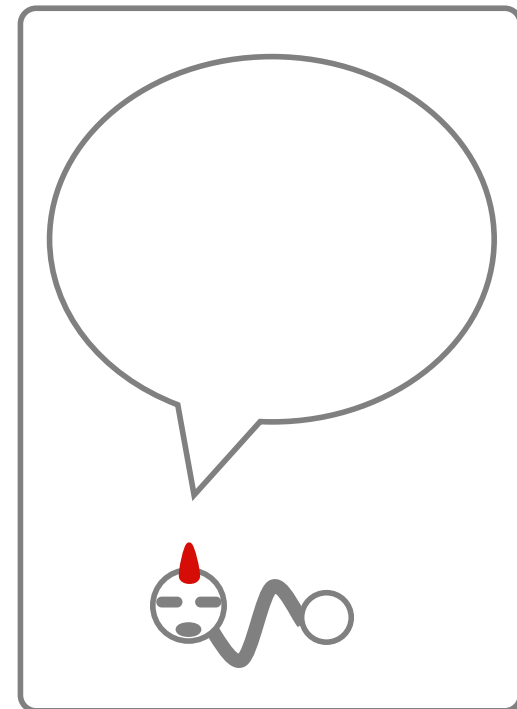
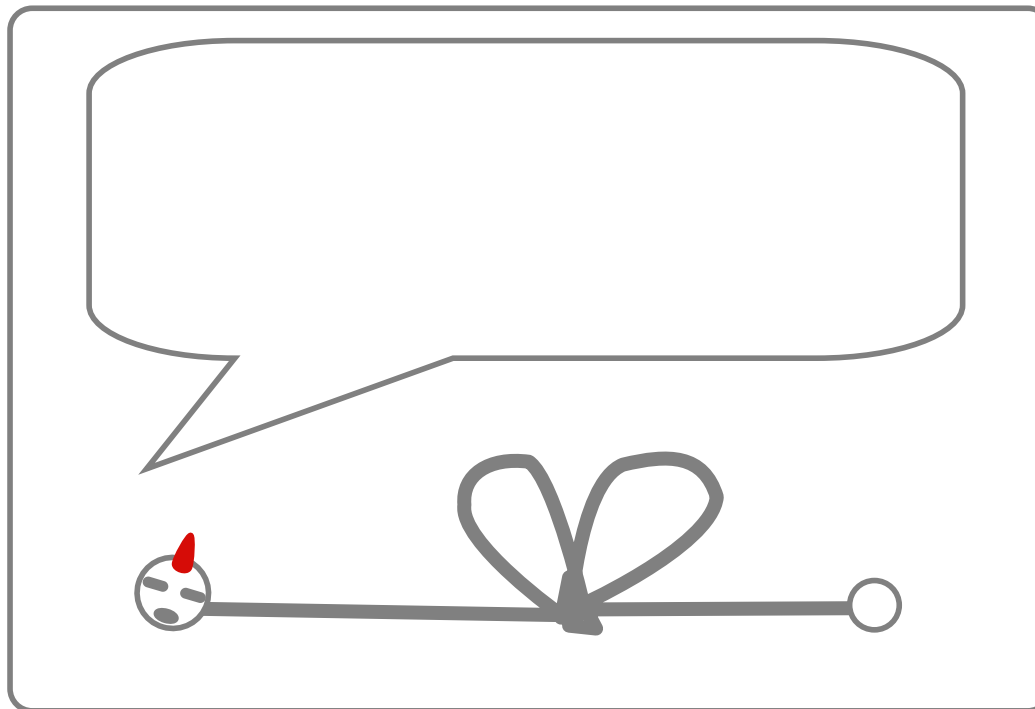
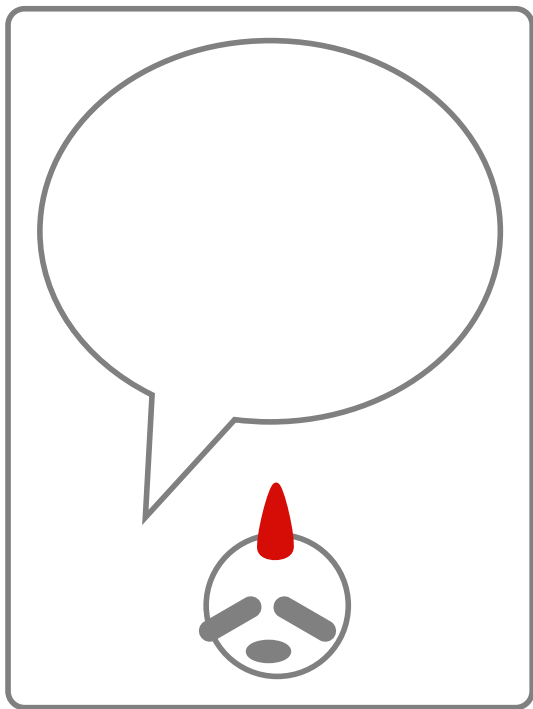

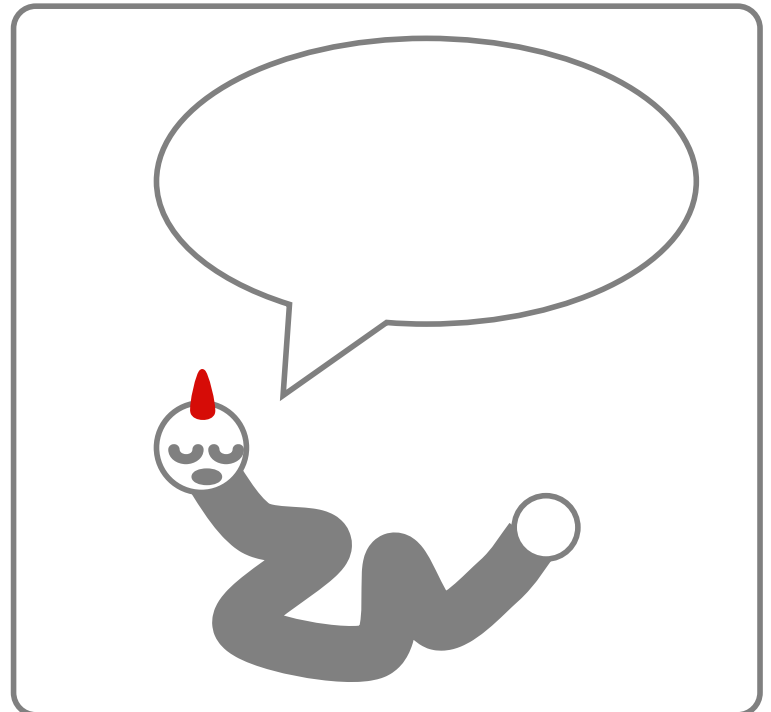
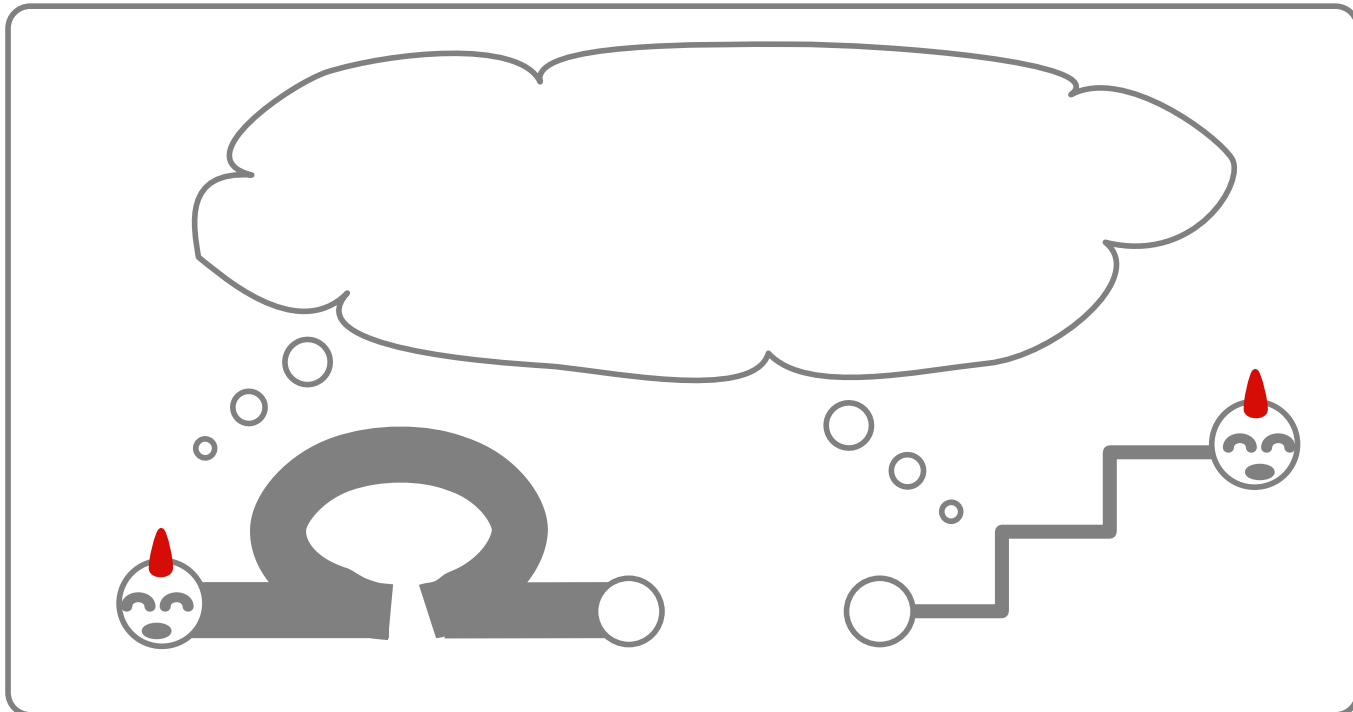
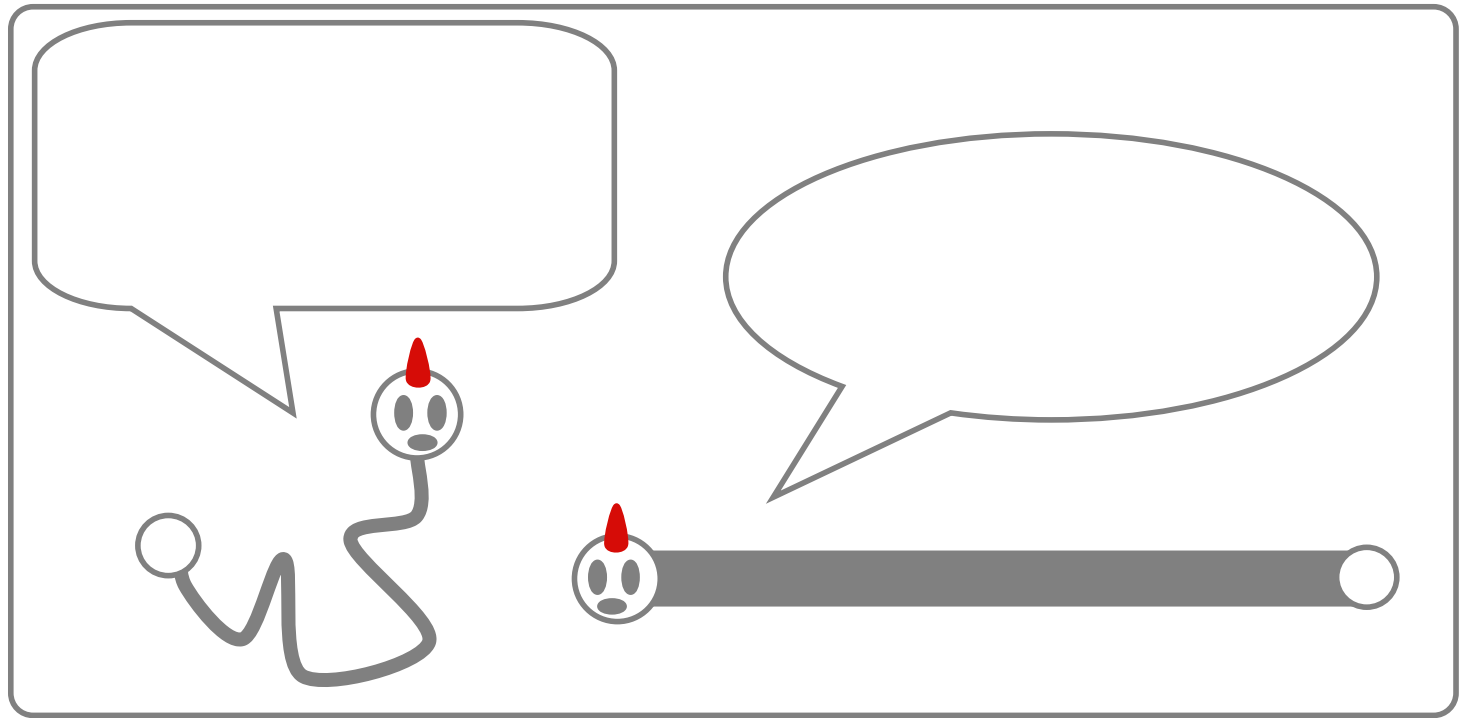
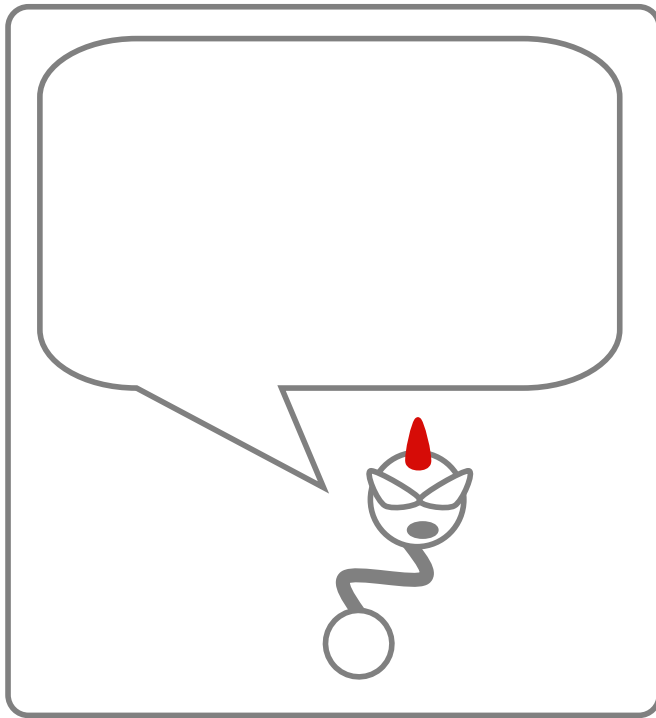

# [ 私だけ！マイグッズ ]

## 使い方イメージ

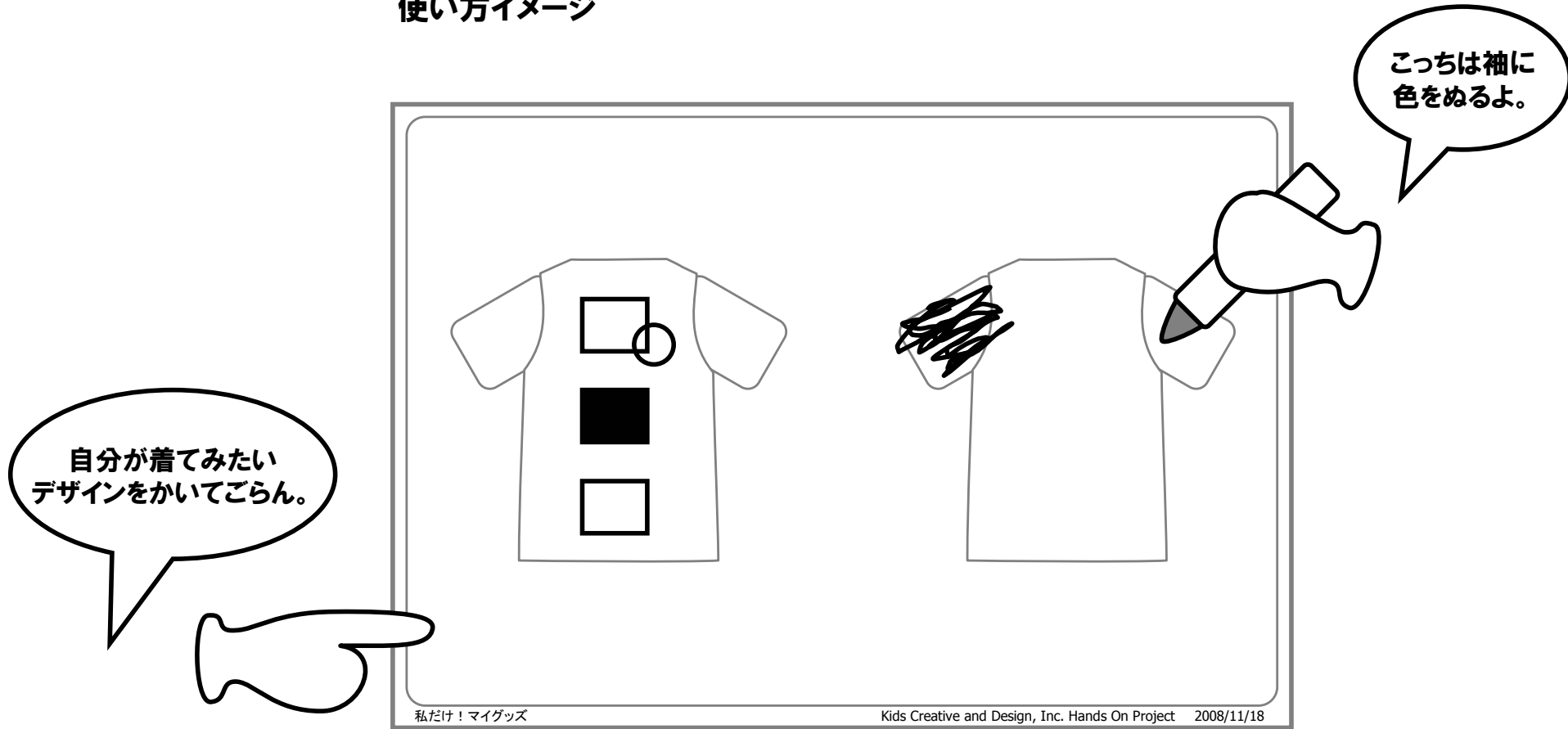

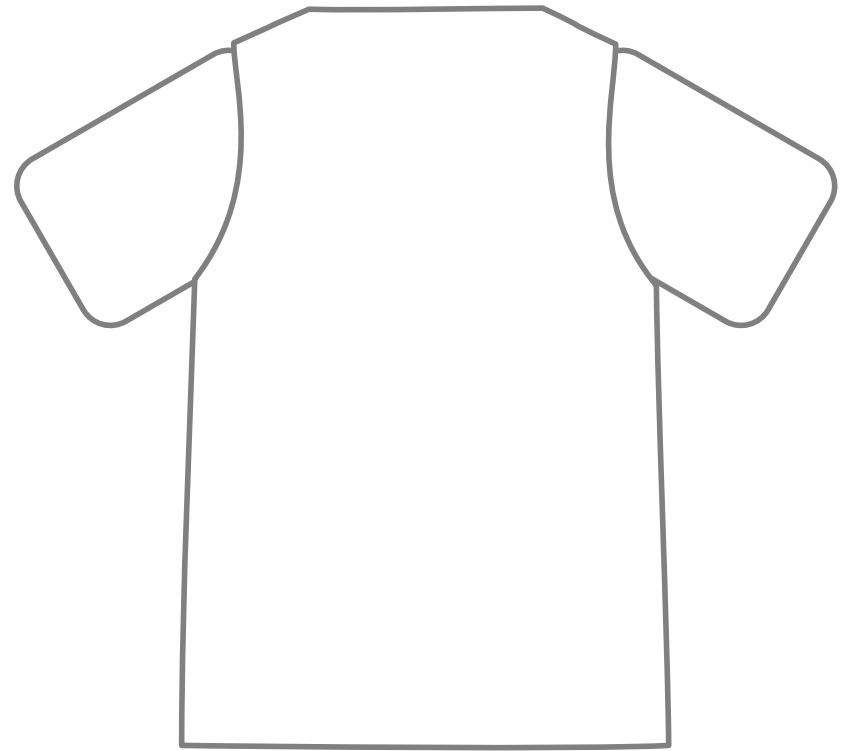
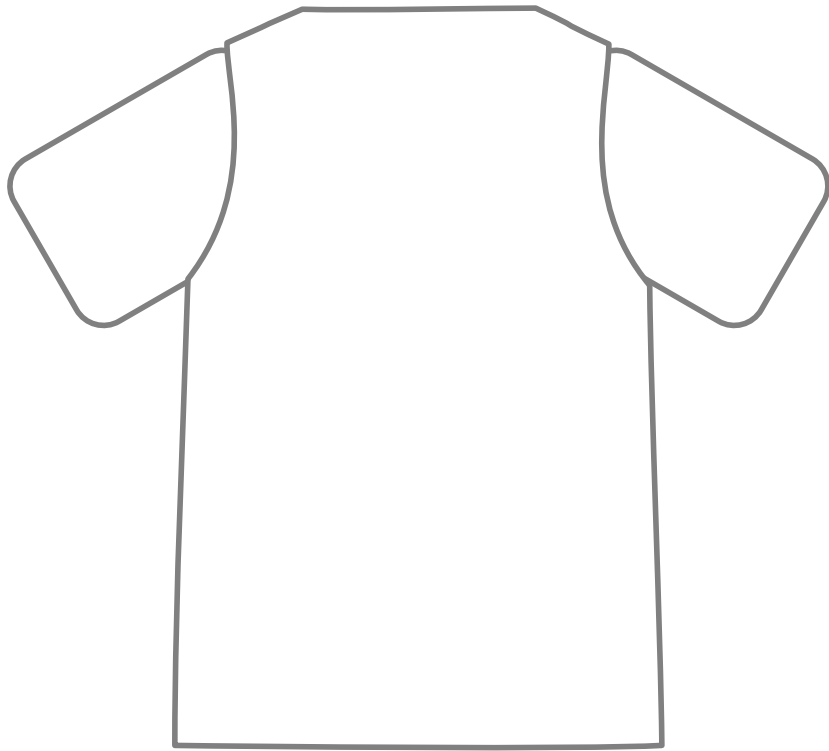

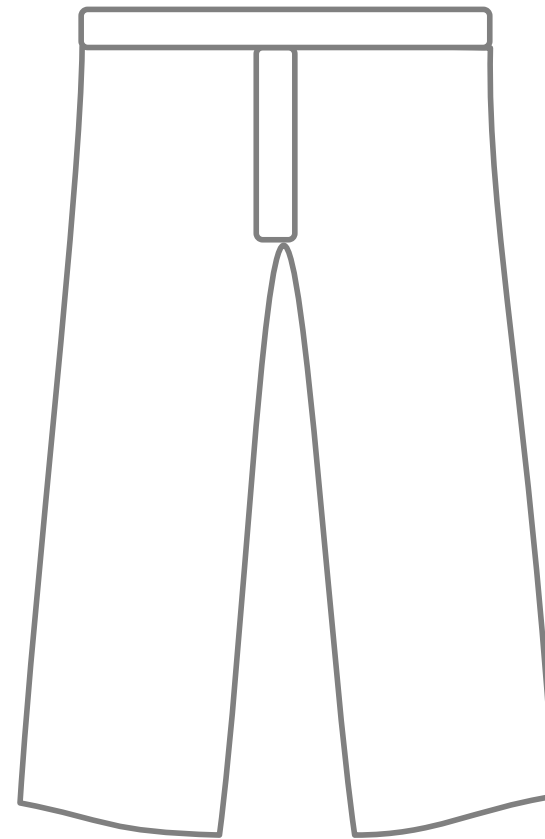
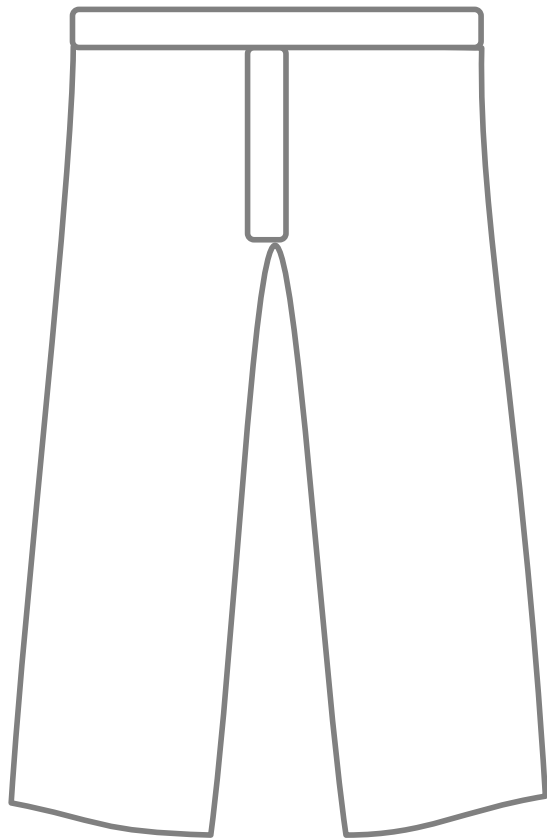

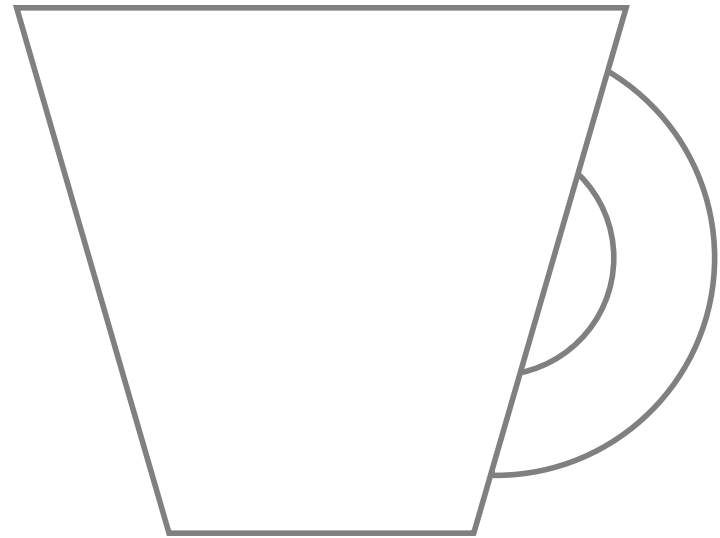
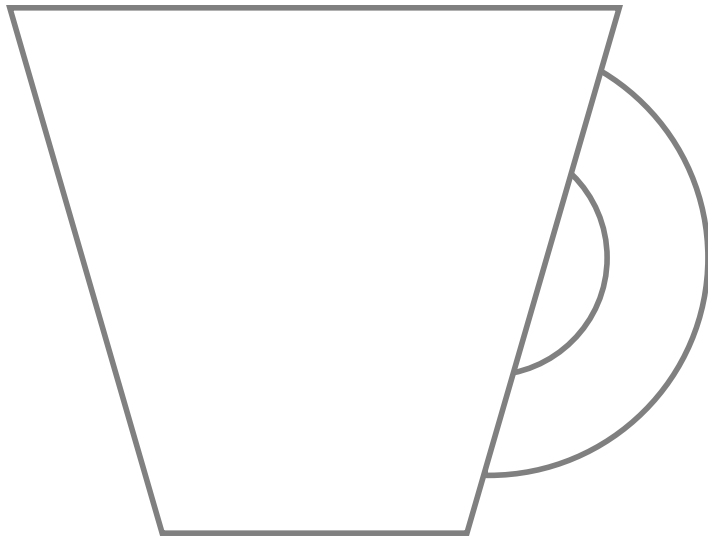



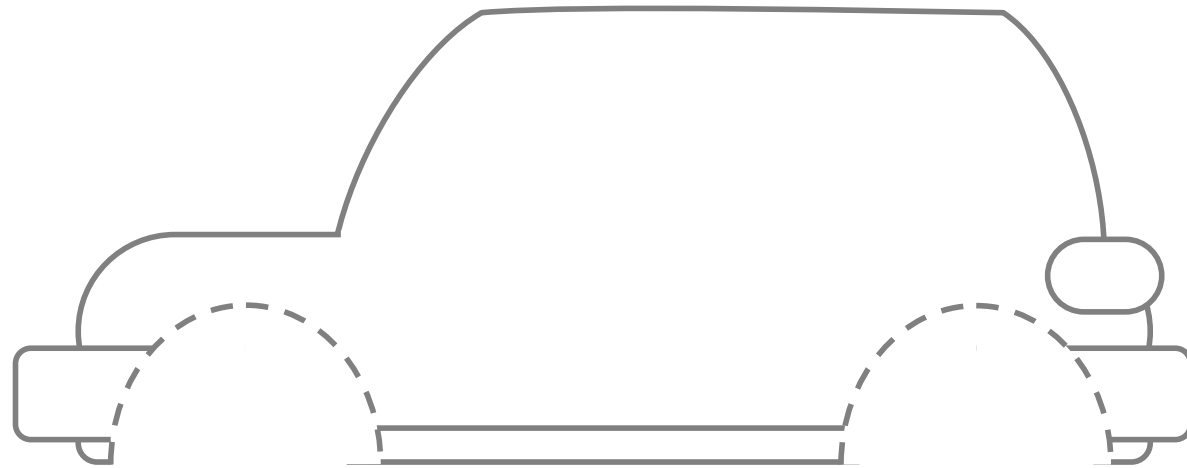
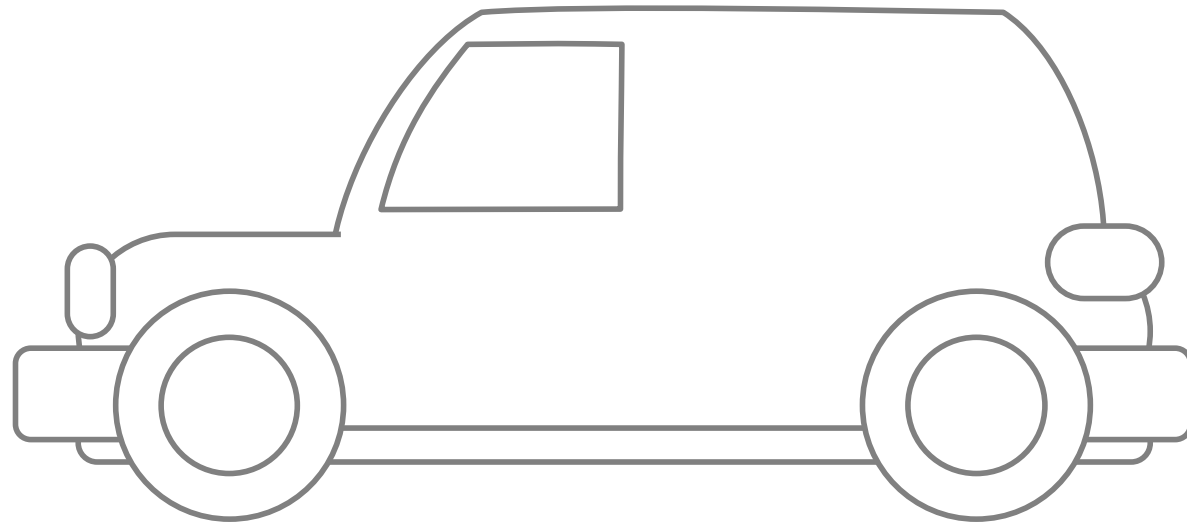

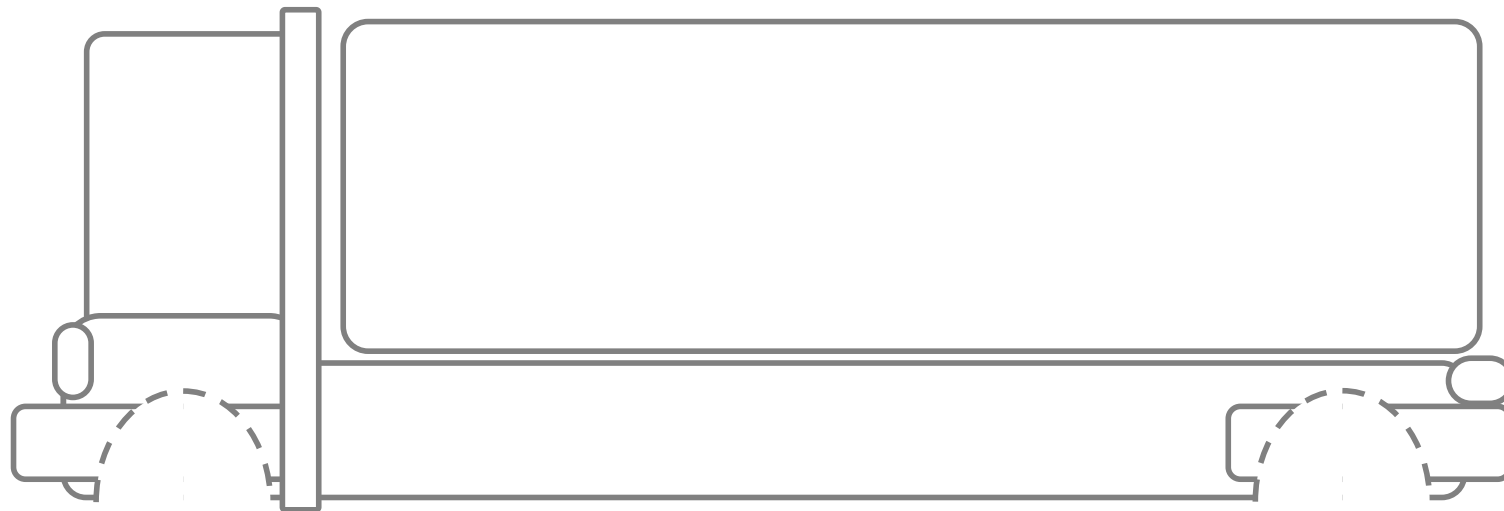
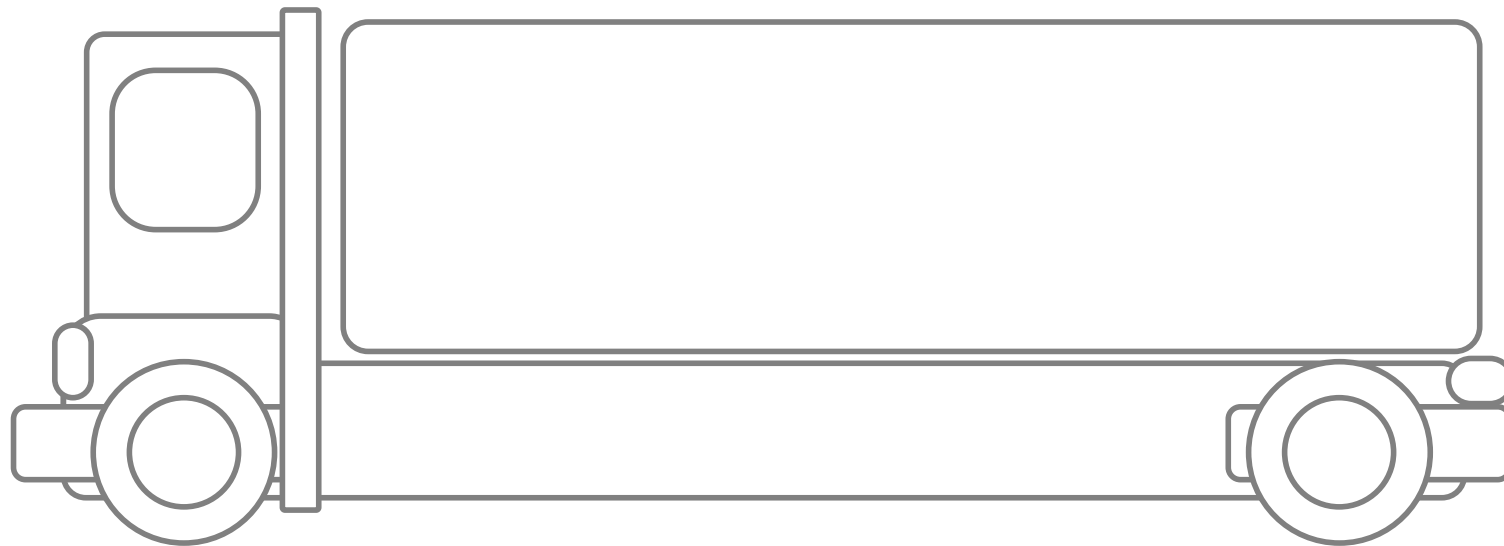

これは、私だけの「

」です！

# [家をつくろう1]

## 使い方イメージ

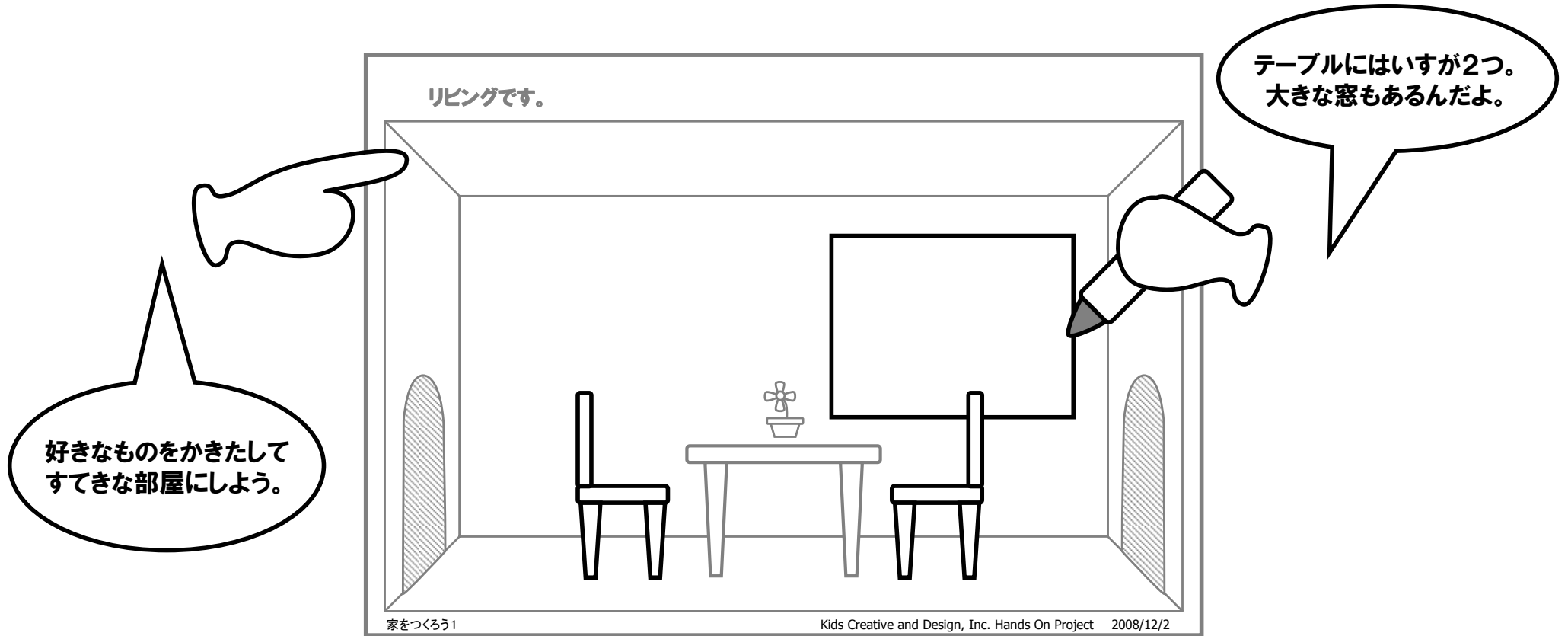

リビングです。

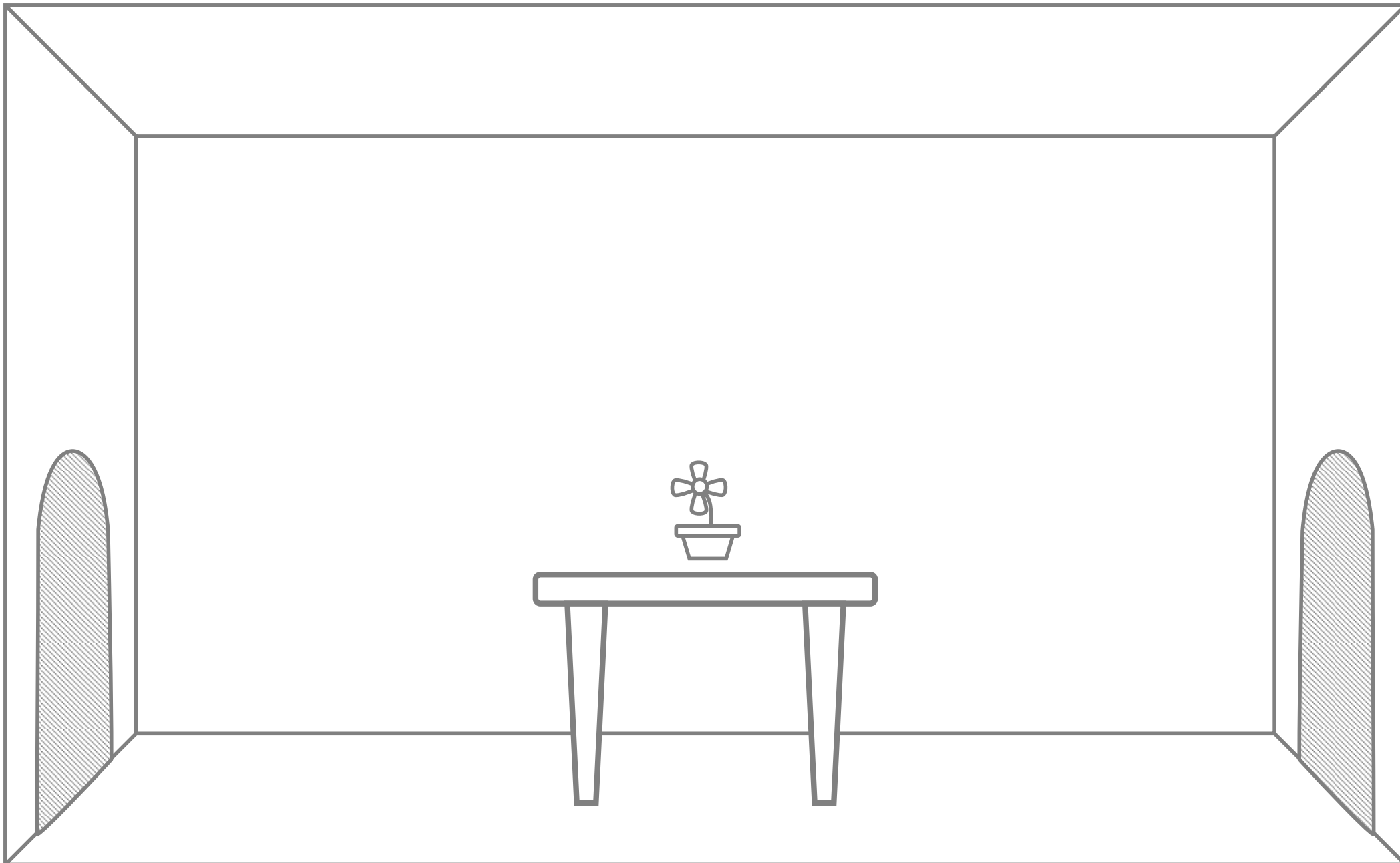

キッチンです。

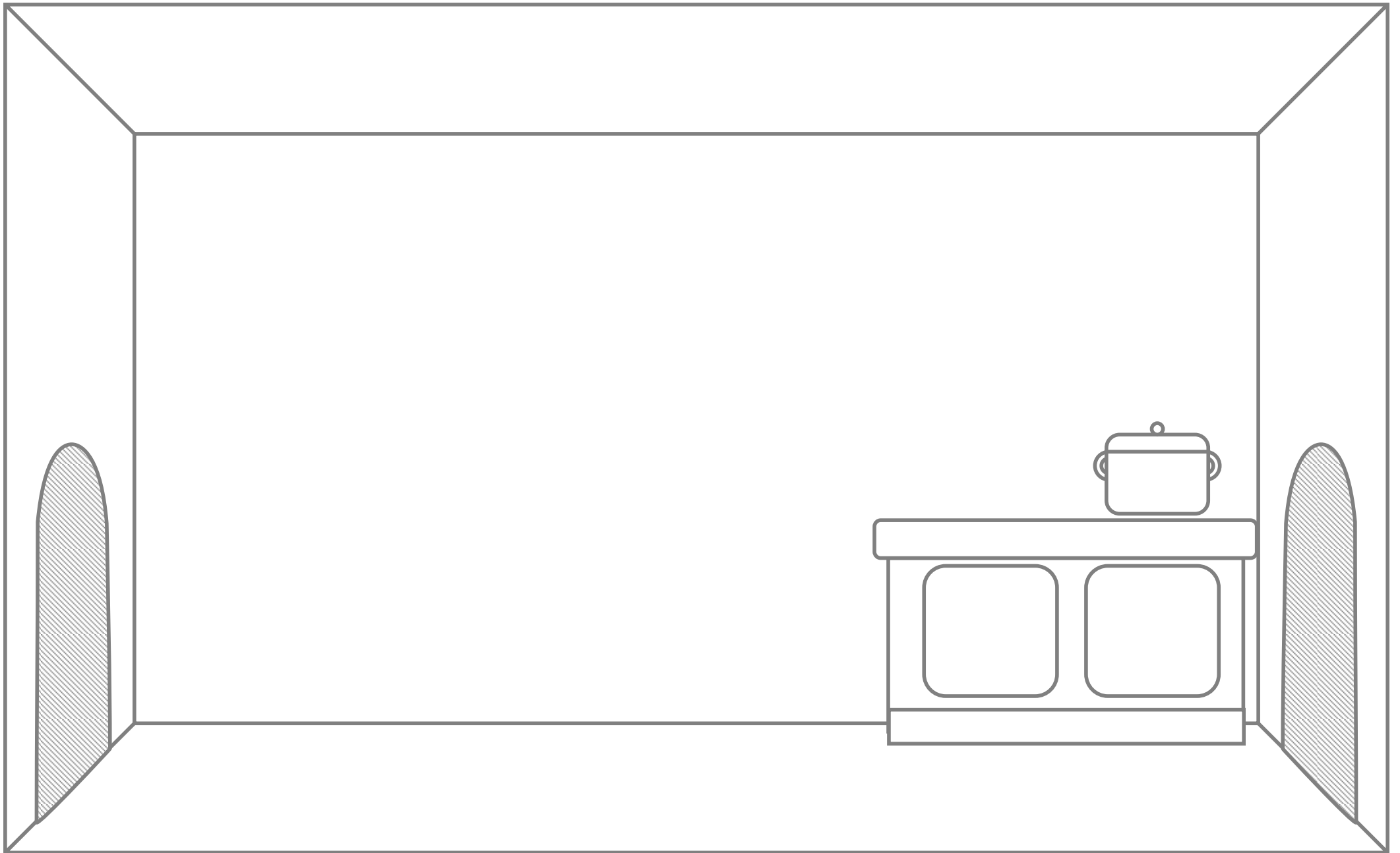

トイレです。

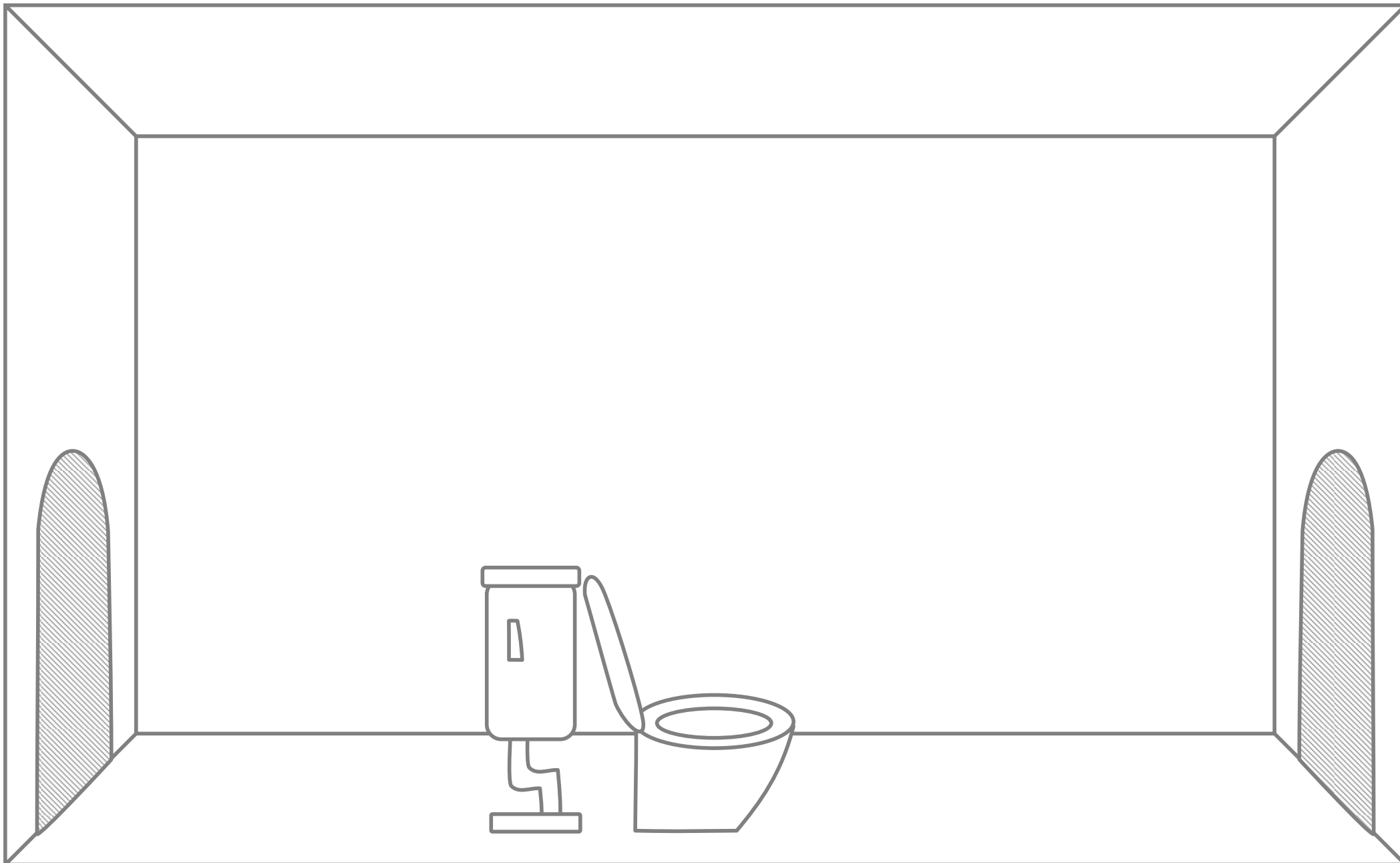

バスルームです。

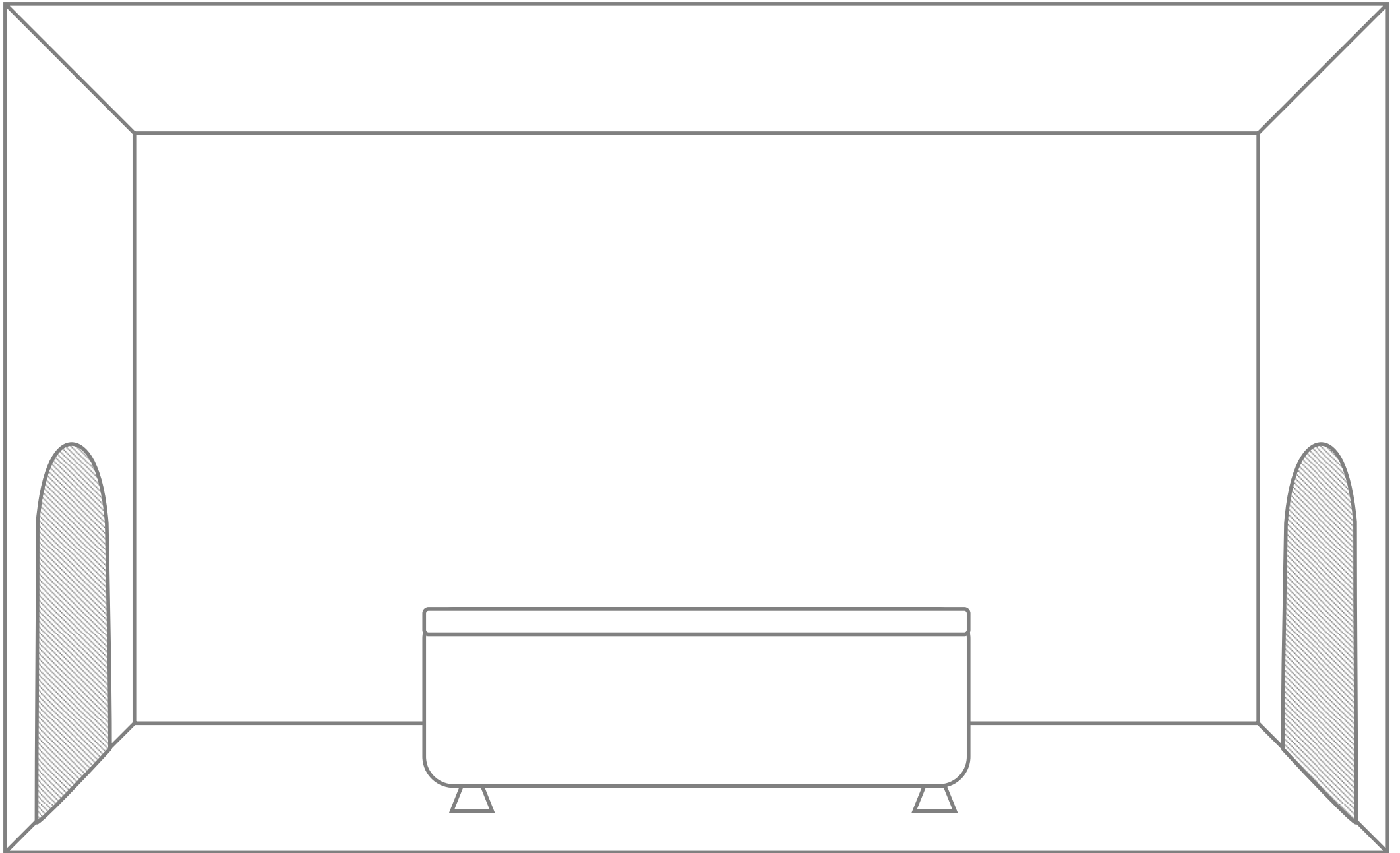

自分の部屋です。



# [ ロボット家族をかこう ]

## 使い方イメージ

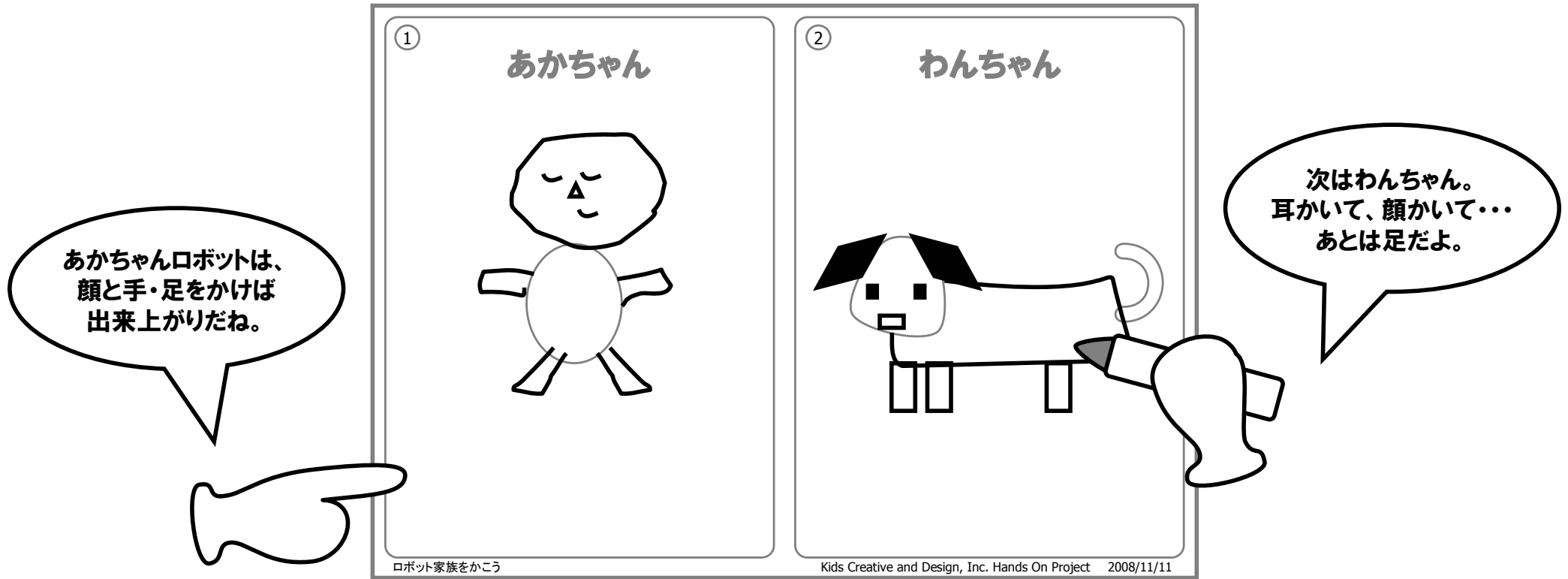

①

ぼく

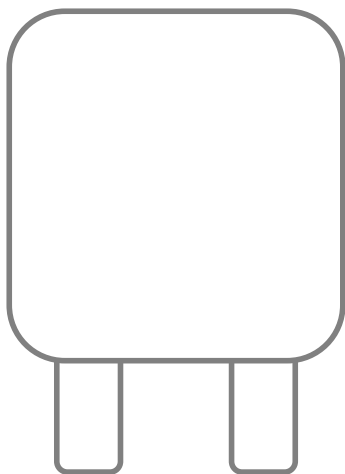

②

わたし

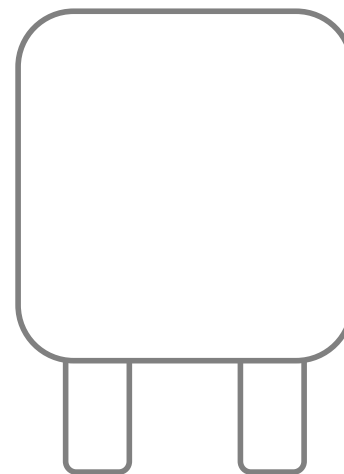

①

おとうさん

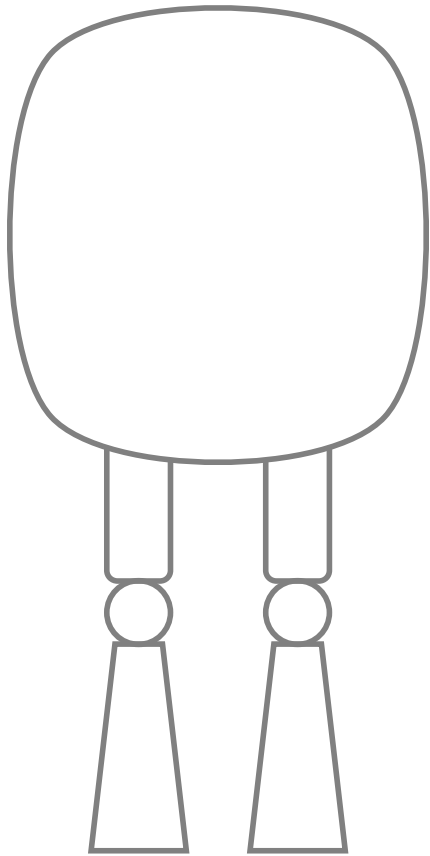

②

おかあさん

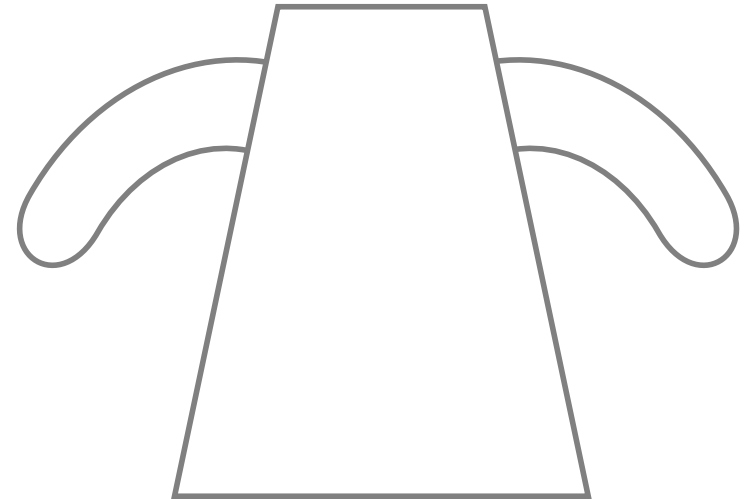

①

おにいさん

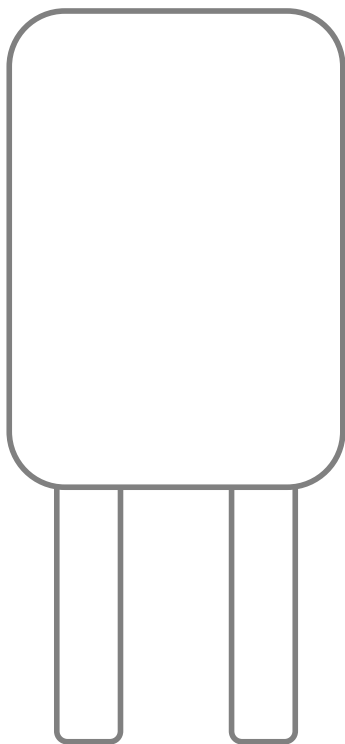

②

おねえさん

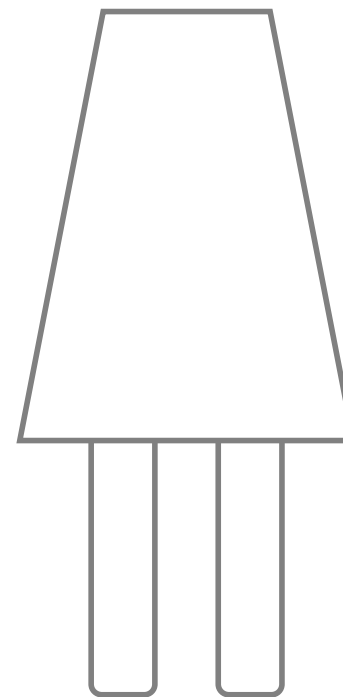

①

おじいちゃん

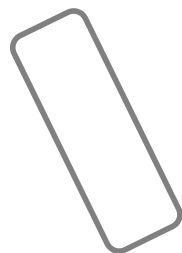
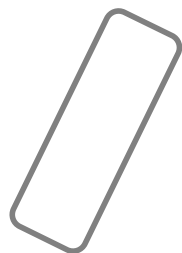
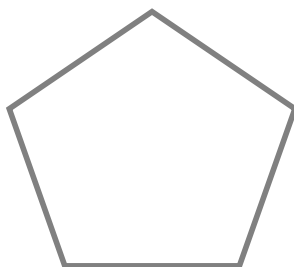

②

おばあちゃん

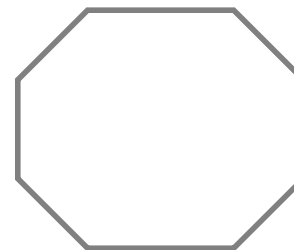

①

あかちゃん

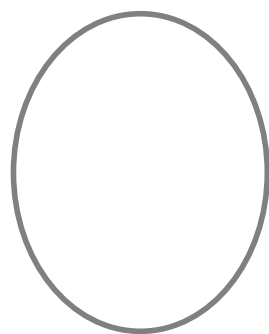

②

わんちゃん

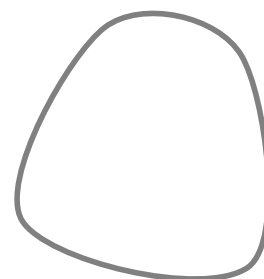

# じぶんの家族がロボットだったら・・・

# [ こまったぞ! どうする1 ]

## 使い方イメージ

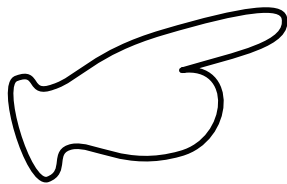
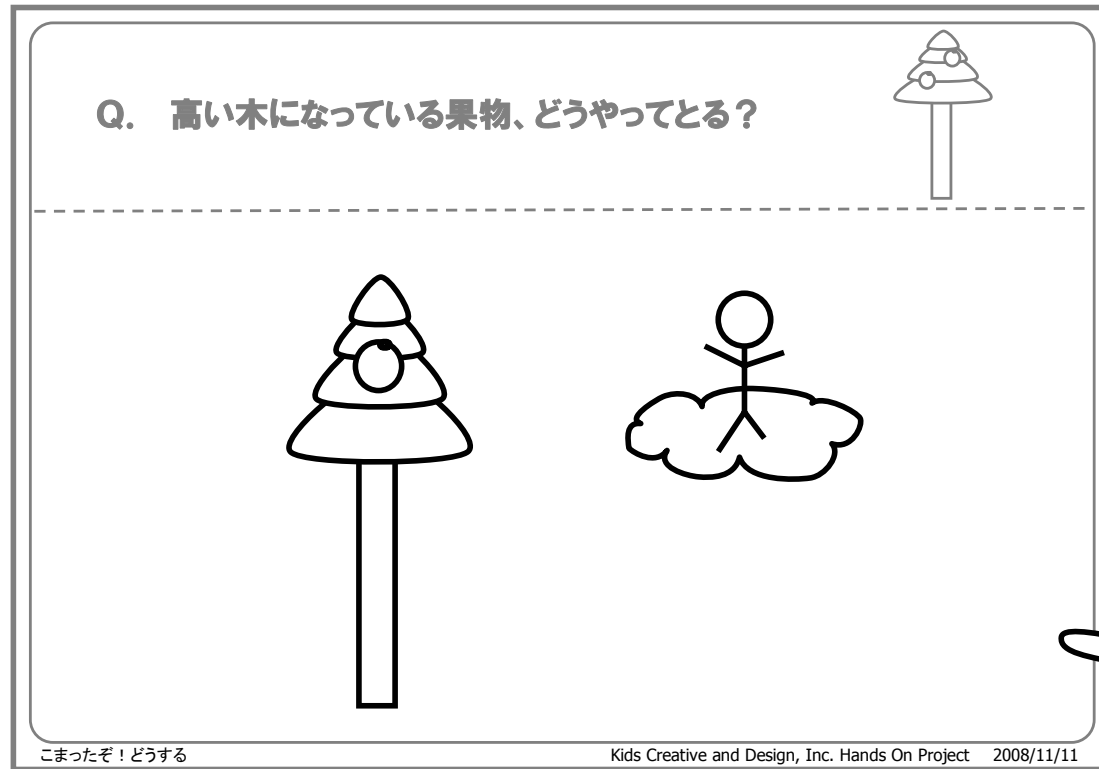

Q. 高い木になっている果物、どうする？

---

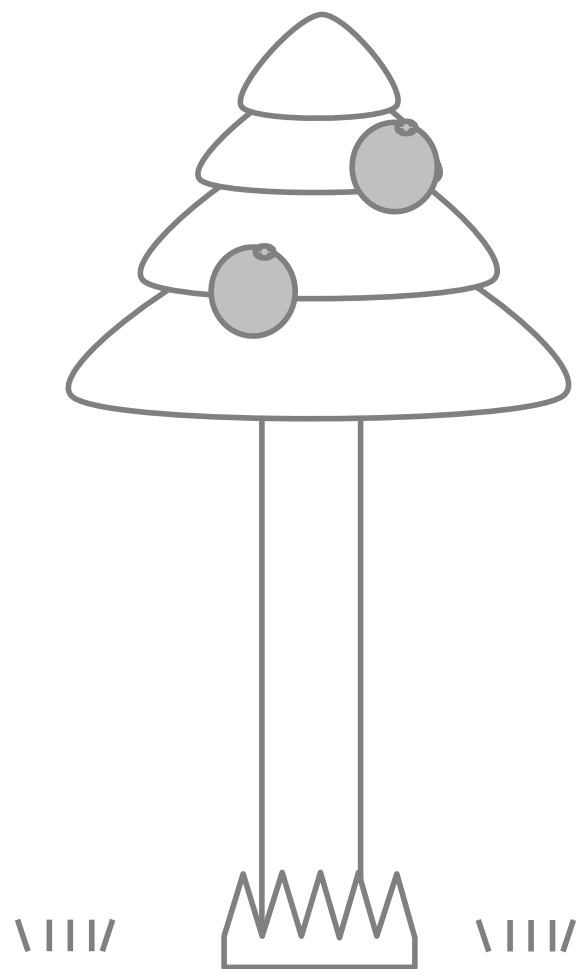

# Q. 深い穴にボールが落ちた！どうする？

---

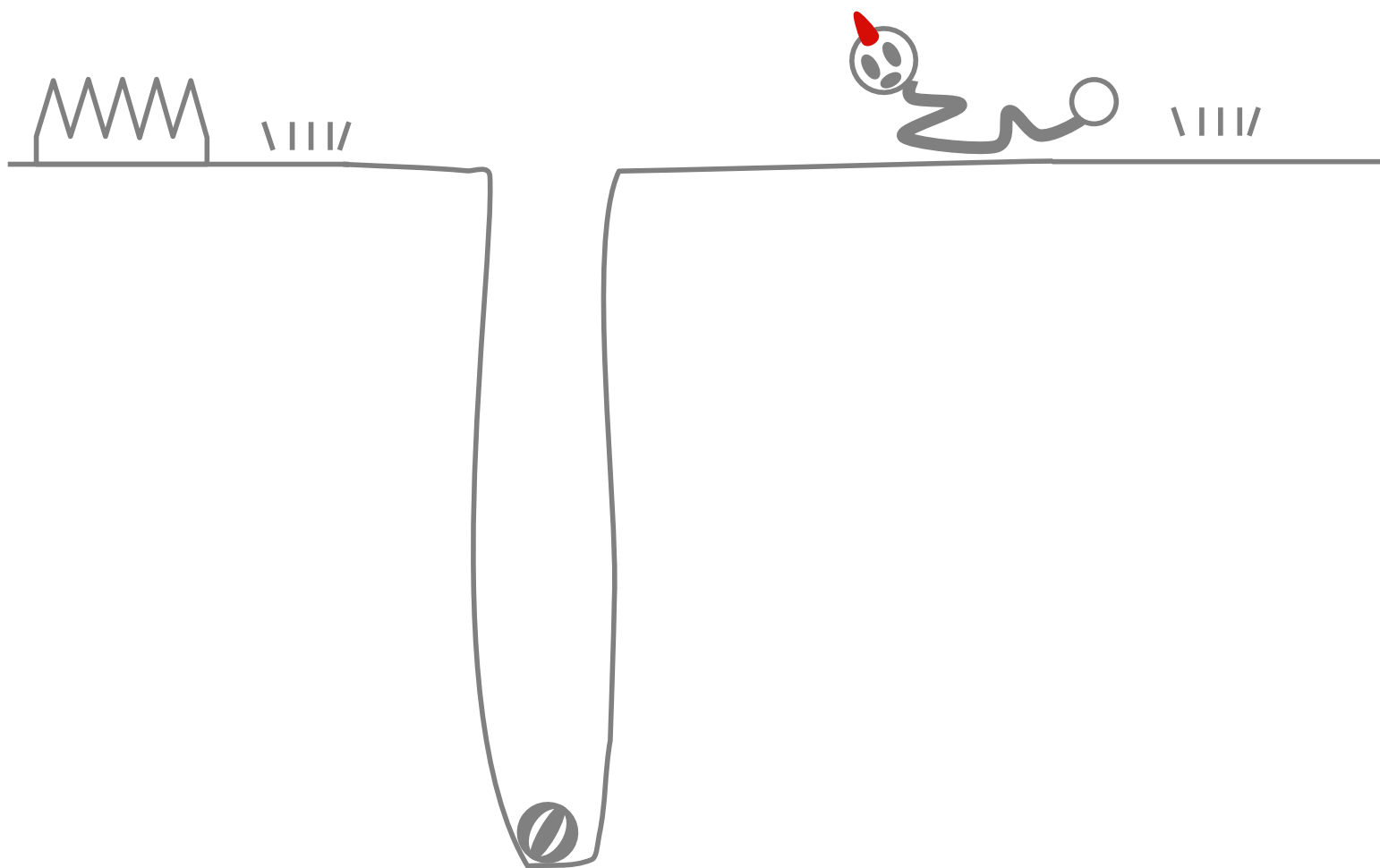

# Q. 広くて深い川を渡りたい！どうする？

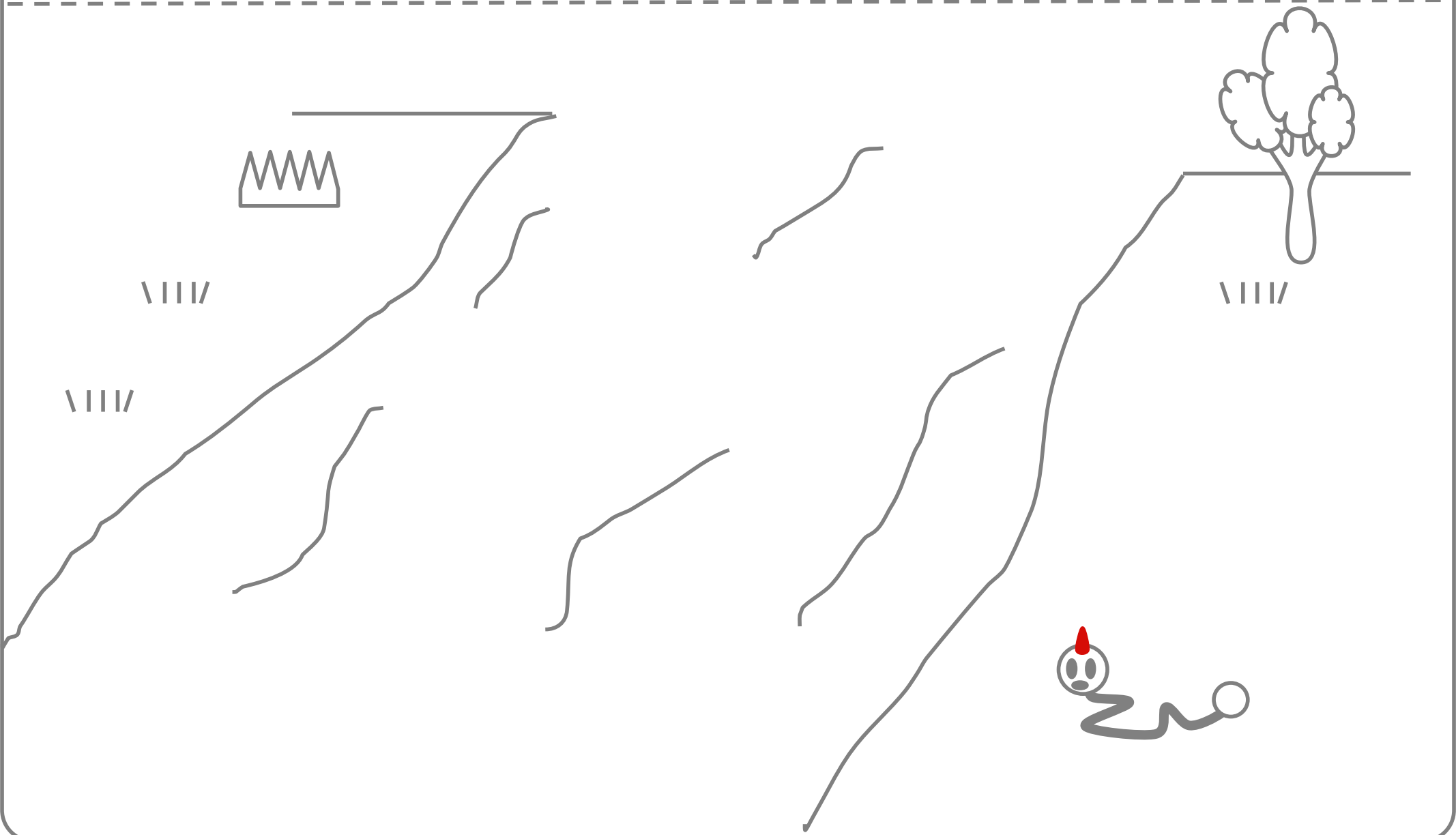

# Q. 宝箱の鍵がない！どうする？

---

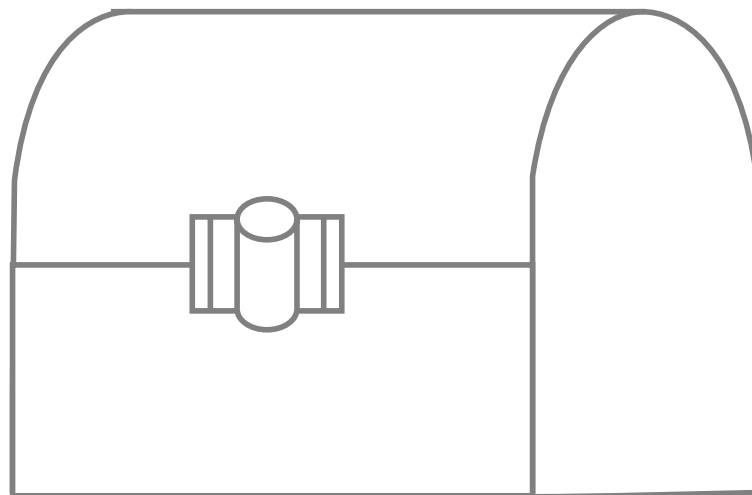
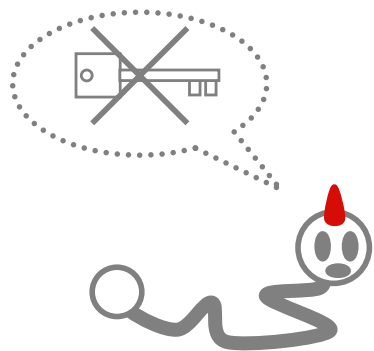

# Q. ヒャーおばけだ！どうする？

---

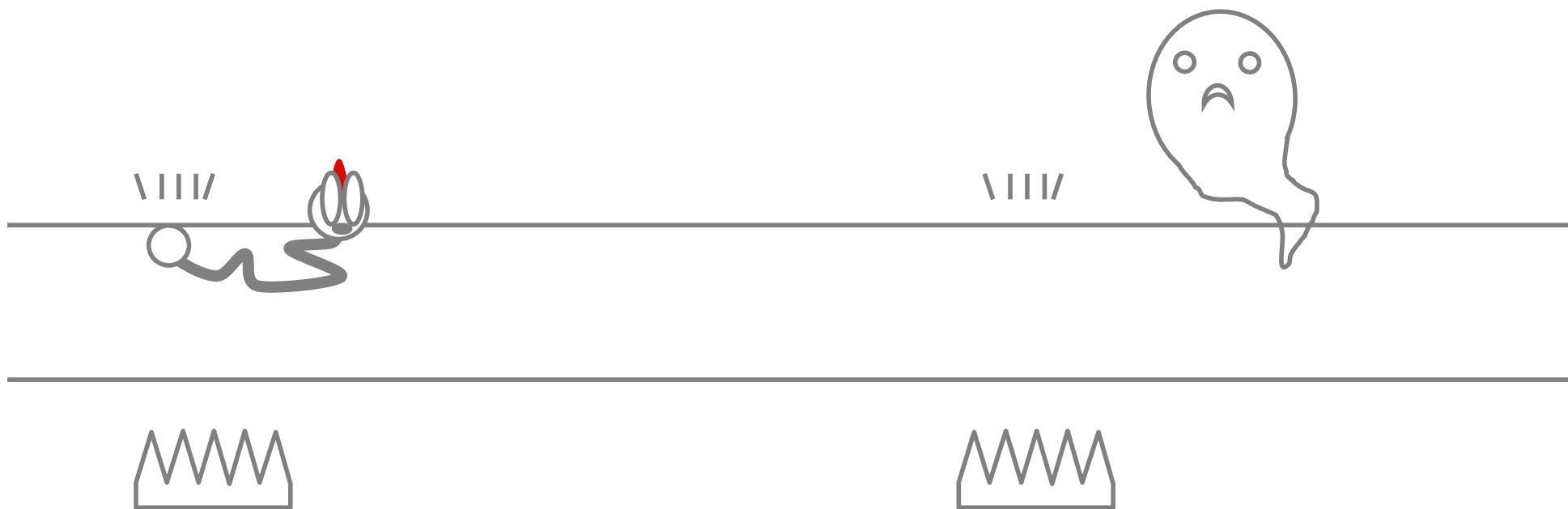

Q. うわー！止まらない！どうする？

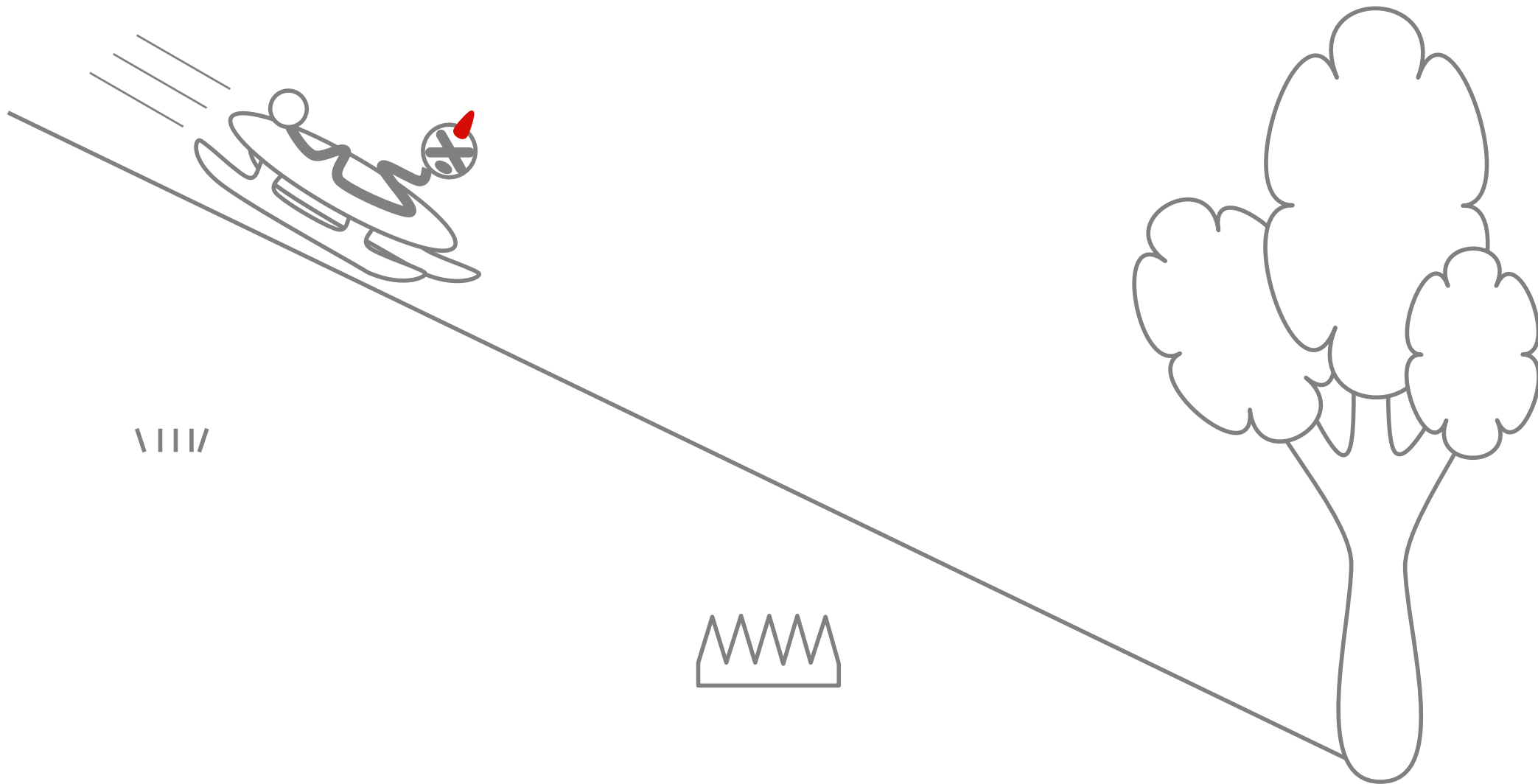

Q. 今度は池にボールが落ちた！どうする？

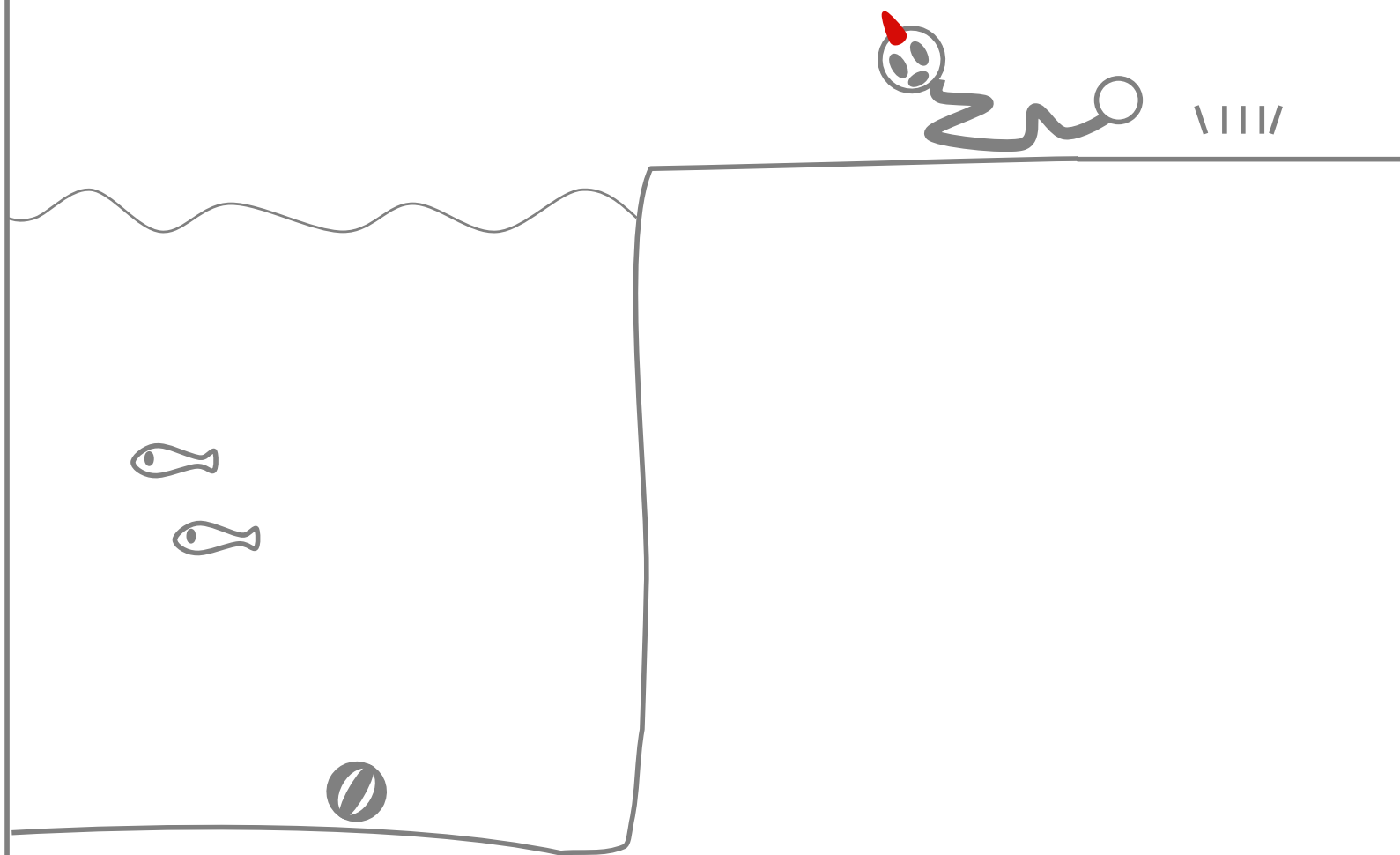

Q. 氷づけの花もらったよ！どうする？

---

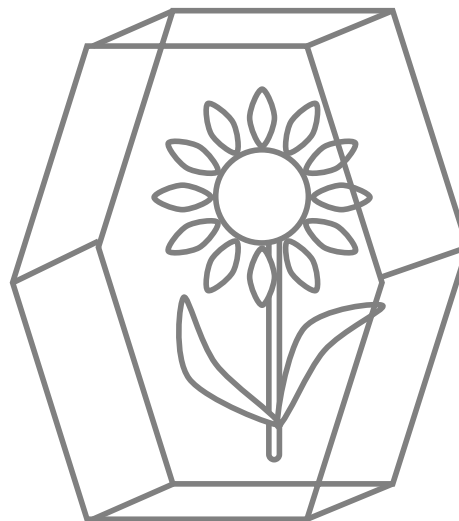

Q. すごい穴にボールが落ちた！どうする？

---

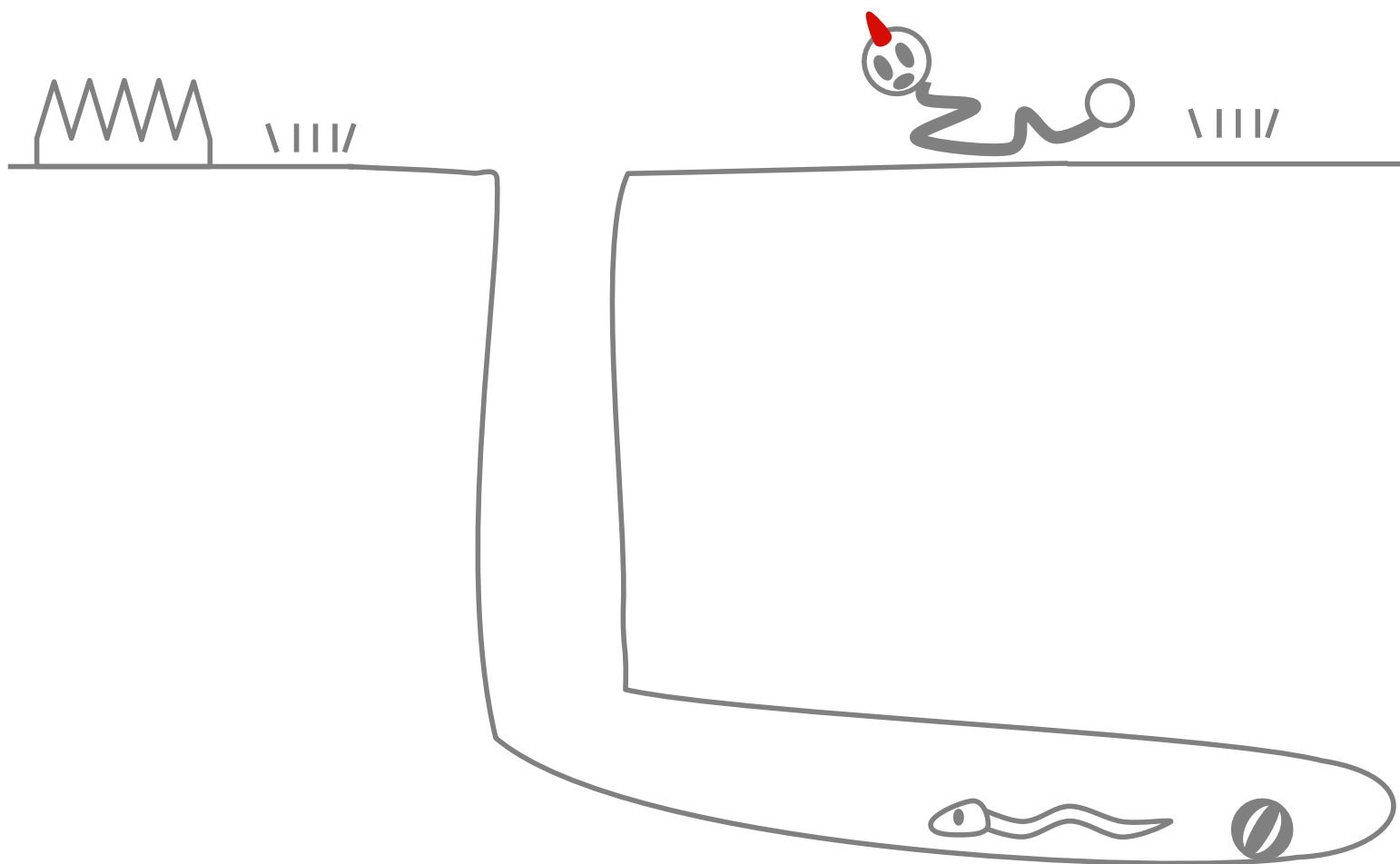

## [ つづきおえかき鏡うつし 2 ]

使い方イメージ

